



# Dell V313w Brugervejledning

**August 2010**

**[www.dell.com](http://www.dell.com) | [support.dell.com](http://support.dell.com)**

---

Maskintype(r):

4443

Model(ler):

1d1, 1dw, 5dw

# Indhold

<b>Sikkerhedsoplysninger</b> .....	<b>5</b>
<b>Om printeren</b> .....	<b>6</b>
Tak, fordi du har valgt denne printer!.....	6
Minimering af printerens miljøpåvirkning.....	6
Sådan finder du oplysninger om printeren.....	7
Om printerens dele.....	9
<b>Bestilling og udskiftning af forbrugsstoffer</b> .....	<b>11</b>
Bestilling af blækpatroner.....	11
Udskiftning af blækpatroner.....	11
Genbrug af Dell-produkter.....	13
<b>Brug af printerkontrolpanelets knapper og menuer</b> .....	<b>14</b>
Brug af printerens kontrolpanel.....	14
Ændring af midlertidige indstillinger til nye standardindstillinger.....	15
Ændring af strømsparertimeout.....	16
Sådan sparer du papir og energi med økotilstand.....	17
Nulstilling til fabriksindstillingerne.....	17
<b>Brug af printersoftware</b> .....	<b>18</b>
Minimumssystemkrav.....	18
Brug af Windows-printersoftware.....	18
Brug af Macintosh-printersoftware.....	20
Søgning efter og installation af valgfrit software.....	21
Opdatering af printersoftware (kun Windows).....	22
Geninstallation af printersoftware.....	22
<b>Ilægning af papir og originaldokumenter</b> .....	<b>24</b>
Ilægning af papir.....	24
Lagring af standardindstillinger for papir.....	27
Ilægning af originaldokumenter på scannerens glasplade.....	28
<b>Udskrivning</b> .....	<b>29</b>
Tip til udskrivning.....	29

Udskrivning af basisdokumenter.....	29
Udskrivning af specialdokumenter.....	33
Arbejde med fotos.....	36
Udskrivning fra en Bluetooth-aktiveret enhed.....	41
Udskrivning på begge sider af papiret (dupleksudskrivning).....	44
Håndtering af udskriftsjob.....	47
<b>Kopiering.....</b>	<b>51</b>
Tip til kopiering.....	51
Oprettelse af kopier.....	51
Kopiering af fotos.....	51
Forstørrelse eller reduktion af billeder.....	52
Justering af kopieringskvalitet.....	52
Oprettelse af en lysere eller mørkere kopi.....	53
Sortering af kopier ved brug af printerens kontrolpanel.....	53
Gentagelse af et billede på én side.....	53
Kopiering af flere sider på et ark.....	54
Oprettelse af en duplekskopi.....	54
Annullering af kopieringsjob.....	55
<b>Scanning.....</b>	<b>56</b>
Tip til scanning.....	56
Scanning til en lokal computer eller netværkscomputer.....	56
Scanning til et flashdrev eller hukommelseskort.....	57
Scanning af fotos i et redigeringsprogram.....	57
Scanning af dokumenter i et redigeringsprogram.....	58
Scanning direkte til e-mail ved brug af printersoftware.....	59
Scanning til en pdf-fil.....	60
Ofte stillede spørgsmål om scanning.....	61
Annullering af scanningsjob.....	61
<b>Netværk.....</b>	<b>62</b>
Installation af printeren på et trådløst netværk.....	62
Avanceret trådløs opsætning.....	67
Ofte stillede spørgsmål om netværk.....	73

<b>Vedligeholdelse af printeren.....</b>	<b>85</b>
Vedligeholdelse af blækpatroner.....	85
Rengøring af printerens ydre.....	87
Rengøring af scanneroverfladen.....	87
<b>Fejlfinding.....</b>	<b>88</b>
Inden du foretager fejlfinding.....	88
Brug af Servicecenteret til at løse printerproblemer.....	88
Hvis fejlfinding ikke løser problemet.....	88
Fejlfinding ved opsætning.....	88
Fejlfinding ved papirstop og forkert indføring.....	95
Fejlfinding ved udskrivning.....	97
Fejlfinding i forbindelse med kopiering og scanning.....	99
Fejlfinding ved hukommelseskort.....	101
Fejlfinding ved trådløs forbindelse.....	103
<b>Meddelelser.....</b>	<b>121</b>
Produktoplysninger.....	121
Meddelelse om udgave.....	121
Strømforbrug.....	122
<b>Indeks.....</b>	<b>128</b>

# Sikkerhedsoplysninger

Sæt ledningen i en stikkontakt, der er let tilgængelig og placeret i nærheden af produktet.

Placer og brug ikke dette produkt i nærheden af vand eller i våde omgivelser.

Brug kun den netledning, der leveres sammen med dette produkt, eller en erstatningsnetledning, som er godkendt af producenten.

Dette produkt er udviklet, testet og godkendt til at opfylde strenge, globale sikkerhedsstandarder under brug af bestemte producenters komponenter. Nogle af delenes sikkerhedsfunktioner er ikke altid tydelige. Producenten er ikke ansvarlig for brugen af andre erstatningsdele.

 **FORSIGTIG! RISIKO FOR SKADE:** Området bag dupleksdækslet har fremskudte stivere som del af papirstien. Vær forsigtig, når du afhjælper et papirstop i dette område for ikke at komme til skade.

 **FORSIGTIG! RISIKO FOR SKADE:** Du må ikke skære netledningen, sno den, binde den sammen, mase den eller sætte tunge genstande på den. Der må ikke fjernes noget fra netledningen, og den må ikke udsættes for tryk. Netledningen må ikke sidde i klemme mellem genstande, f.eks. møbler og vægge. Hvis en af disse ting sker, er der risiko for fare eller elektriske stød. Kontroller jævnligt, om der er tegn på disse problemer med netledningen. Fjern netledningen fra stikkontakten, før du undersøger den.

Service og reparationer, som ikke er beskrevet i brugerdokumentationen, skal udføres af en kvalificeret servicetekniker.

 **FORSIGTIG! RISIKO FOR ELEKTRISK STØD:** For at undgå risiko for elektrisk stød skal du tage netledningen ud af stikkontakten på væggen og frakoble alle kabler fra printeren, før du fortsætter.

**GEM DISSE INSTRUKTIONER.**

# Om printeren

## Tak, fordi du har valgt denne printer!

Vi har arbejdet hårdt for at sikre os, at den opfylder dine behov.

Du kan begynde at anvende din nye printer med det samme ved at bruge det installationsmateriale, der fulgte med printeren og derefter skimme *Brugervejledningen* for at finde ud af, hvordan du udfører en række grundlæggende opgaver. For at få det maksimale udbytte ud af printeren skal du læse *Brugervejledningen* omhyggeligt og sørge for at holde øje med de nyeste opdateringer på vores websted.

Vi bestræber os til det yderste, for at vores printere skal have mest mulig ydeevne og værdi, og vi vil gerne sikre os, at du er tilfreds. Hvis du støder på problemer hen ad vejen, kan en af vores dygtige supportmedarbejdere hjælpe dig med hurtigt at komme tilbage på sporet. Finder du noget, vi kan gøre bedre, må du også meget gerne give os besked. Du er trods alt grunden til, at vi laver det, vi gør, og dine forslag kan hjælpe os med at gøre det endnu bedre.

## Minimering af printerens miljøpåvirkning

Vi gør vores yderste for at beskytte miljøet og forbedrer løbende vores printere for at reducere deres miljøpåvirkning. Ved at vælge bestemte printerindstillinger eller printeropgaver kan du være med til at reducere printerens miljøpåvirkning endnu mere.

### Reduktion af energiforbrug

- **Aktiver Økotilstand.** Denne funktion indstiller skærmens lysstyrke til lav og indstiller printeren til at skifte til strømbesparende tilstand, når printeren har været inaktiv i ti minutter.
- **Vælg den laveste strømsparertimeout.** Den strømbesparende funktion sætter printeren i standbytilstand med minimalt strømforbrug, når printeren har været inaktiv i et angivet tidsrum (strømsparertimeout).
- **Del printeren.** Trådløse printere og netværksprintere giver dig mulighed for at dele en enkelt printer mellem flere computere og på den måde spare energi og andre ressourcer.

### Reduktion af papirforbrug

- **Aktiver Økotilstand.** På udvalgte printermodelle indstiller denne funktion printeren til automatisk at udskrive på begge sider af papiret (dupleksudskrivning) ved udskrivnings-, scannings- og faxjob.
- **Udskriv flere sidebilleder på hver side af papiret.** Funktionen "Sider pr. ark" giver dig mulighed for at udskrive flere sider på ét ark. Du kan udskrive op til otte sidebilleder på én side af et ark papir.
- **Udskriv på begge sider af papiret.** Dupleksudskrivning gør det muligt at udskrive på begge sider af papiret manuelt eller automatisk (afhængigt af printermodellen).
- **Få vist en udskrift inden udskrivning.** Brug funktionen Vis udskrift, der findes i dialogboksen Udskriftsvisning eller i printerdisplayet (afhængigt af printermodellen).
- **Scan og gem.** Du kan undgå at udskrive flere kopier ved at scanne dokumenter eller fotos og gemme dem i et computerprogram eller på et flashdrive til en præsentation.
- **Brug genbrugspapir.**

## Reduktion af blækforbrug



- **Brug Hurtig udskrivning eller Kladdetilstand.** Disse tilstande kan bruges til at udskrive dokumenter med mindre blæk end normalt og er ideelle til udskrivning af dokumenter, der hovedsagelig består af tekst.
- **Brug blækpatroner med høj ydelse.** Blæk i blækpatroner med høj ydelse giver dig mulighed for at udskrive flere sider med færre blækpatroner.
- **Rens skrivehovedet.** Inden du udskifter og genbruger blækpatroner, kan du prøve at bruge funktionerne "Rens skrivehoved" og "Rens skrivehoved grundigt". Disse funktioner renser skrivehoveddyserne for at forbedre kvaliteten for dine udskrifter.

## Genbrug

- **Genbrug produktpakken.**
- **Genbrug den gamle printer i stedet for at smide den ud.**
- **Genbrug papir fra kasserede udskriftsjob.**
- **Brug genbrugspapir.**

## Sådan finder du oplysninger om printeren

### Udgivelser

Det, du søger	Finder du her
<p>Vejledning til startkonfiguration:</p> <ul style="list-style-type: none"><li>• Tilslutning af printeren</li><li>• Installation af printersoftware</li></ul>	<p>Dokumentation til installation</p> <p>Dokumentationen til installation, der fulgte med printeren.</p> 
<p>Yderligere konfiguration og vejledning til brugen af printeren:</p> <ul style="list-style-type: none"><li>• Valg og lagring af papir og specialmedier</li><li>• Ilægning af papir</li><li>• Udførelse af udskrivnings-, kopierings-, scannings- og faxopgaver, afhængigt af printermodellen</li><li>• Konfiguration af printerindstillinger</li><li>• Visning og udskrivning af dokumenter og fotos</li><li>• Konfiguration og brug af printersoftware</li><li>• Opsætning og konfiguration af printeren på et netværk, afhængigt af printermodellen</li><li>• Pleje og vedligeholdelse af printeren</li><li>• Fejlfinding og løsning af problemer</li></ul>	<p><i>Brugervejledning</i></p> <p><i>Brugervejledningen</i> findes på cd'en med installationssoftware.</p>  <p>Du kan finde opdateringer på vores websted på <b>support.dell.com</b>.</p>

Det, du søger	Finder du her
<p>Hjælp til brugen af printersoftwaren</p>	<p>Windows Hjælp  Åbn et printerprogram, og klik derefter på <b>Hjælp</b>.  Klik på  for at få vist kontekstafhængige oplysninger.</p> <p><b>Bemærkninger:</b></p> <ul style="list-style-type: none"> <li>• Hjælpen installeres automatisk sammen med printersoftwaren.</li> <li>• Printersoftwaren findes i mappen med printerprogrammet eller på skrivebordet, afhængigt af operativsystemet.</li> </ul>
<p>De nyeste supplerende oplysninger, opdateringer og teknisk onlinesupport:</p> <ul style="list-style-type: none"> <li>• Tip til fejlfinding</li> <li>• Ofte stillede spørgsmål</li> <li>• Dokumentation</li> <li>• Hentning af drivere</li> <li>• Support via livechat</li> <li>• E-mail-support</li> <li>• Telefonisk support</li> </ul>	<p>Dells supportwebsted - <b>support.dell.com</b></p> <p><b>Bemærk!</b> Vælg område, og vælg derefter produkt for at få vist det relevante supportwebsted.</p> <p>Du kan finde telefonnumre til support og åbningstider for dit område eller land på supportwebstedet.</p> <p>Hav følgende oplysninger klar, når du kontakter support, så de kan betjene dig hurtigere:</p> <ul style="list-style-type: none"> <li>• Servicekode</li> <li>• Ekspres-servicekode</li> </ul> <p><b>Bemærk!</b> Servicekoden og ekspres-servicekoden findes på mærkater på printeren.</p>
<ul style="list-style-type: none"> <li>• Software og drivere - Certificerede drivere til printeren og installationsprogrammer til Dell-printersoftware</li> <li>• Vigtigt-filer - Seneste nyheder om tekniske ændringer eller avanceret, teknisk referencemateriale, der henvender sig til erfarne brugere og teknikere</li> </ul>	<p>Cd med installationssoftware</p> <p><b>Bemærk!</b> Hvis du har købt computeren og printeren fra Dell på samme tid, er dokumentation og drivere til printeren allerede installeret på computeren.</p>
<ul style="list-style-type: none"> <li>• Forbrugsstoffer og tilbehør til printeren</li> <li>• Erstatningsblækpatroner</li> </ul>	<p>Dells websted for printerforbrugsstoffer - <b>dell.com/supplies</b></p> <p>Du kan købe printerforbrugsstoffer online, pr. telefon og i udvalgte butikker.</p>
<ul style="list-style-type: none"> <li>• Sikkerhedsoplysninger som forberedelse til betjening af printeren</li> <li>• Lovgivningsmæssige oplysninger</li> <li>• Garantioplysninger</li> </ul>	<p><i>Produktoplysninger</i></p> <div data-bbox="1062 1394 1253 1642" data-label="Image"> </div> <p><b>Bemærk!</b> <i>Produktoplysninger</i> er muligvis ikke tilgængelig i dit land eller område.</p>



# Om printerens dele

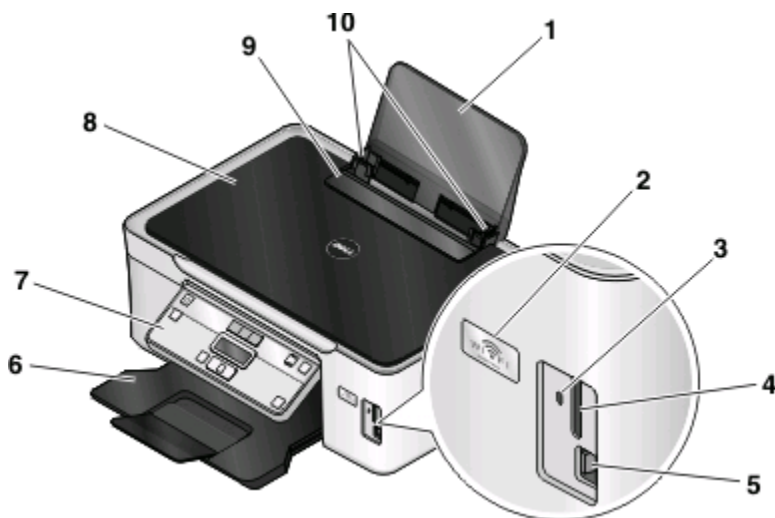

	Brug dette	For at
1	Papirstøtte	Ilæg papir.
2	Wi-Fi-indikator	Kontroller den trådløse status. <b>Bemærk!</b> Denne funktion er kun tilgængelig på udvalgte modeller.
3	Kortlæserlampe	Kontroller kortlæserstatus. Lampen blinker for at angive, at der kommunikeres med et hukommelseskort.
4	Hukommelseskortåbninger	Indsæt et hukommelseskort.
5	PictBridge- og USB-port	Slutte et PictBridge-aktiveret digitalkamera, en USB Bluetooth-adapter eller et flashdrev til printerens.
6	Papirudskriftsbakke	Opbevar papiret, når det kommer ud af printerens.
7	Printerens kontrolpanel	Betjen printerens.
8	Topdæksel	Få adgang til scannerens glasplade.
9	Papirindføringsskærm	Undgå, at emner falder igennem papiråbningen.
10	Papirstyr	Hold papiret lige ved indføring.

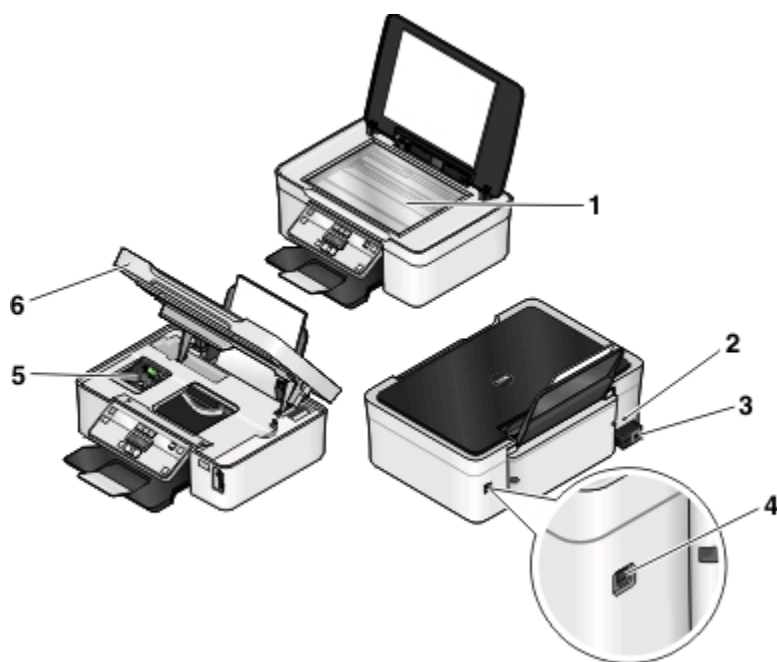

	Brug dette	For at
1	Scannerens glasplade	Scan og kopier fotos og dokumenter.
2	Sikkerhedsåbning	Installer et tyverisikringskabel på printeren.
3	Strømforsyning med port	Slut printeren til en strømkilde.
4	USB-port	Slut printeren til en computer ved brug af et USB-kabel. <b>Advarsel! Potentiel skade:</b> Rør ikke ved USB-porten, undtagen når et USB-kabel eller installationskabel til- eller frakobles.
5	Skrivehoved	Installer, udskift eller fjern blækpatroner.
6	Scannerenhed	<ul style="list-style-type: none"> <li>• Få adgang til blækpatronerne og skrivehovedet.</li> <li>• Fjerne papirstop.</li> </ul>

# Bestilling og udskiftning af forbrugsstoffer

## Bestilling af blækpatroner

Sideydelse findes på [www.dell.com/supplies](http://www.dell.com/supplies). Du opnår de bedste resultater ved kun at bruge blækpatroner fra Dell.

Komponent	Licenseret blækpatron <sup>1</sup>	Normal blækpatron
Sort blækpatron	Series 21	Series 21R
Sort blækpatron med høj ydelse <sup>2</sup>	Series 22	Series 22R
Farveblækpatron	Series 21	Series 21R
Farveblækpatron med høj ydelse <sup>2</sup>	Series 22	Series 22R

<sup>1</sup> Kun licenseret til en enkelt brug. Efter brug skal denne blækpatron returneres til Dell til genproduktion, genopfyldning eller genbrug. Besøg [www.dell.com/recycling](http://www.dell.com/recycling) for at få mere at vide om genbrug af Dell-produkter.

<sup>2</sup> Kun tilgængelig på Dells websted på [www.dell.com/supplies](http://www.dell.com/supplies).

## Udskiftning af blækpatroner

Kontroller, at du har en eller flere nye blækpatroner, inden du starter.

- 1 Tænd printeren.
- 2 Åbn printeren.

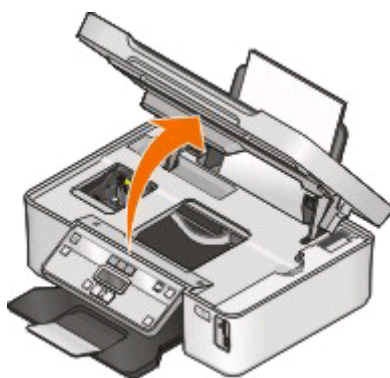

**Bemærk!** Skrivehovedet flyttes til positionen for installation af blækpatronen.

3 Tryk på udløsertappen, og fjern derefter den eller de brugte blækpatroner.

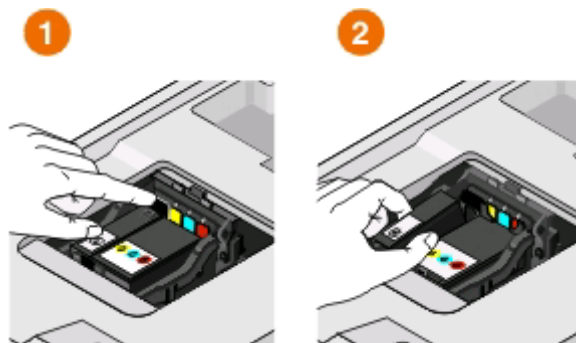

**Advarsel! Potentiel skade:** Du skal ikke fjerne de gamle blækpatroner, før du har fået de nye, ellers kan den resterende blæk i skrivehovedet tørre ud og tilstoppe dyserne.

4 Pak patronerne ud.

Hvis blækpatronen har en mundingshætte, skal du fjerne denne hætte.

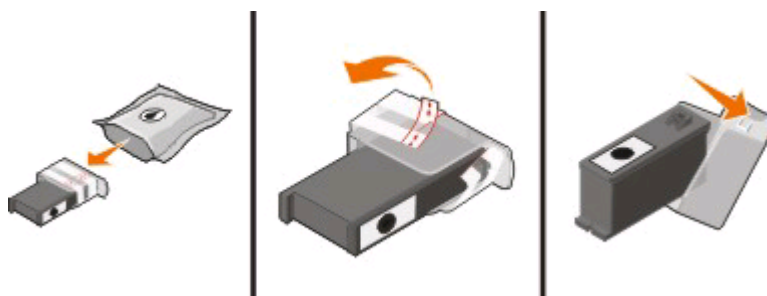

Hvis blækpatronen har en snoet hætte, skal du dreje denne af.

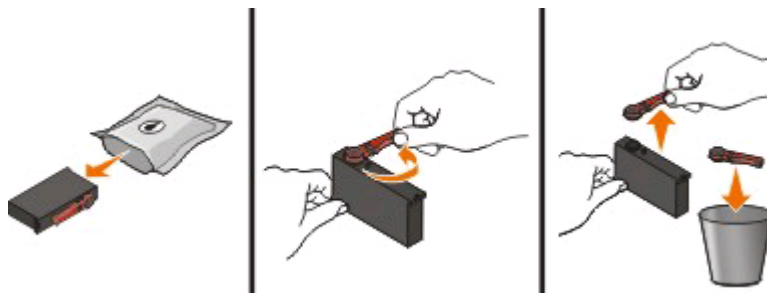

5 Isæt patronerne. Brug om nødvendigt to hænder.





**Bemærk!** Installer de nye blækpatroner, så snart du har fjernet beskyttelsehætten for at undgå, at blækken tager skade af luften.

6 Luk printeren.

## Genbrug af Dell-produkter

Sådan returnerer du Dell-produkter til Dell med henblik på genbrug:







- 1 Klik på  eller **Start**.
- 2 Klik på **Alle programmer** eller **Programmer**, og vælg derefter mappen med printerprogrammet på listen.
- 3 Vælg **Printerhjem**.
- 4 Vælg printer på rullelisten over printere.
- 5 Klik på **Bestil forbrugsstoffer** under fanen Vedligeholdelse.
- 6 Klik på .
- 7 Følg vejledningen på computerskærmen.

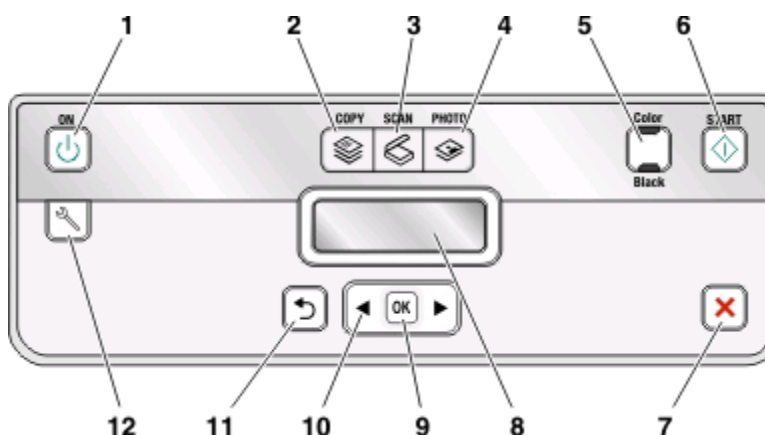



# Brug af printerkontrolpanelets knapper og menuer

## Brug af printerens kontrolpanel

Følgende diagrammer viser delene i printerens kontrolpanel:



	Brug:	For at
1	Afbryderknap 	<ul style="list-style-type: none"><li>• Tænd og sluk printeren.</li><li>• Skift til strømbesparende tilstand.</li></ul> <p><b>Bemærk!</b> Hvis printeren er tændt, skal du trykke på  for at skifte til strømbesparende tilstand. Hold  nede i tre sekunder for at slukke printeren.</p>
2	Knappen Kopier 	Åbn kopimenuen, og opret kopier.
3	Scan, knap 	Åbn scanningsmenuen, og scan dokumenter.
4	Foto, knap 	Åbn fotomenuen, og udskriv fotos.
5	<b>Farve/Sort</b>	Skift til farvetilstand eller sort-hvid tilstand.
6	Knappen Start 	Start et udskrifts-, scannings- eller kopijob, afhængigt af den valgte tilstand.

	Brug:	For at
7	Knappen Annuller 	<ul style="list-style-type: none"> <li>• Annuller et aktuelt udskriftsjob, kopieringsjob eller scanningsjob.</li> <li>• Gå tilbage fra et menuniveau i menuen Kopi, Scan eller Filudskrivning til det øverste niveau i en menu.</li> <li>• Gå tilbage fra et menuniveau i menuen Opsætning til det øverste niveau i den tidligere tilstand.</li> <li>• Slet aktuelle indstillinger eller fejlmeddelelser, og gå tilbage til standardindstillingerne.</li> </ul>
8	Vis <b>Bemærk!</b> Displayet slukkes i strømbesparende tilstand.	Vis: <ul style="list-style-type: none"> <li>• Printerstatus</li> <li>• Meddelelser</li> <li>• Menuer</li> </ul>
9	Vælg, knap 	<ul style="list-style-type: none"> <li>• Vælge menuindstillinger.</li> <li>• Gemme indstillinger.</li> <li>• Indfør eller skub papir ud. Hold knappen nede i tre sekunder for at indføre eller skubbe papir ud af printeren.</li> </ul>
10	pileknapper	<ul style="list-style-type: none"> <li>• Vælg et menupunkt eller undermenupunkt, der vises i displayet.</li> </ul>
11	Knappen Tilbage 	<ul style="list-style-type: none"> <li>• Vend tilbage til det forrige skærmbillede.</li> <li>• Gå tilbage fra et menuniveau til et højere.</li> </ul>
12	Opsætningsknap 	Åbn opsætningsmenuen, og rediger printerindstillinger. <b>Bemærk!</b> Knapperne Kopi, Scan og Foto lyser ikke, når denne knap vælges.





## Ændring af midlertidige indstillinger til nye standardindstillinger

Følgende menuer vender tilbage til standardindstillingerne efter to minutter med inaktivitet, eller hvis printeren slukkes:

Kopi, menu	<ul style="list-style-type: none"> <li>• Kopier</li> <li>• Kvalitet</li> <li>• Lysere/mørkere</li> <li>• Tilpas</li> <li>• Opr. størrelse</li> <li>• Sider pr. ark</li> <li>• Kopier pr. ark</li> <li>• Indholdstype</li> </ul>
Scan, menu	<ul style="list-style-type: none"> <li>• Kvalitet</li> <li>• Opr. størrelse</li> </ul>





Faxmenu (kun udvalgte modeller)	<ul style="list-style-type: none"> <li>• Lyser/mørkere</li> <li>• Kvalitet</li> </ul>
menuen Foto	<p>Der opstår ikke timeout efter to minutter med inaktivitet, eller hvis du slukker printeren, for følgende fotoindstillinger. Der vendes dog tilbage til fabriksindstillingerne, hvis et hukommelseskort eller flashdrev fjernes.</p> <ul style="list-style-type: none"> <li>• Fotoeffekter</li> <li>• Fotostørrelse</li> <li>• Layout</li> <li>• Kvalitet</li> </ul>

## Sådan ændrer du de midlertidige indstillinger til nye standardindstillinger

- 1 I printerens kontrolpanel skal du trykke på .
- 2 Tryk på pilene for at rulle til **Standarder**, og tryk derefter på .
- 3 Tryk på pilene for at rulle til **Angiv standarder**, og tryk derefter på .  
**Anvend den aktuelle indstilling** vises i displayet.
- 4 Tryk på  igen for at vælge **Anvend den aktuelle indstilling**.
- 5 Tryk på , indtil opsætningen afsluttes, eller tryk på en anden tilstandsknap.



## Sådan deaktiverer du funktionen til timeoutindstillinger

Du kan deaktivere funktionen til timeoutindstillinger, hvis du ikke ønsker, at printeren skal vende tilbage til standardindstillingerne efter to minutter med inaktivitet, eller hvis printeren slukkes.



- 1 I printerens kontrolpanel skal du trykke på .
- 2 Tryk på pilene for at rulle til **Enhedsopsætning**, og tryk derefter på .
- 3 Tryk på pilene for at rulle til **T. o. nul. ind.**, og tryk derefter på .
- 4 Tryk på pilene for at rulle til **Aldrig**, og tryk derefter på .
- 5 Tryk på , indtil opsætningen afsluttes, eller tryk på en anden tilstandsknap.

## Ændring af strømsparertimeout

Strømbesparertimeouten er den tid, det tager for printeren at skifte til strømbesparende tilstand, når printeren er inaktiv. Den strømbesparende funktion optimerer energieffektiviteten ved at reducere printerens strømforbrug (op til 28% på visse printermodeller) i forhold til standardindstillingerne for printeren. Vælg den laveste strømsparertimeout for at spare mest energi.

- 1 I printerens kontrolpanel skal du trykke på .
- 2 Tryk på pilene for at rulle til **Enhedsopsætning**, og tryk derefter på .
- 3 Tryk på pilene for at rulle til **Strømsparerer**, og tryk derefter på .



- 4 Tryk på pilene for at vælge en strømsparertimeout, og tryk derefter på .
- 5 Tryk på , indtil opsætningen afsluttes, eller tryk på en anden tilstandsknap.

## Sådan sparer du papir og energi med økotilstand

Funktionen Økotilstand skærer betydeligt ned på papirbruget, reducerer papirspildet, optimerer energieffektiviteten og medfører en økonomisk besparelse.

**Bemærk!** Hvis du bruger Økotilstand, tilsidesætter indstillingerne for Økotilstand alle ændringer, du foretager af individuelle indstillinger, som er del af Økotilstand.

Når Økotilstand er aktiveret, skifter printerens automatisk til følgende indstillinger:





- Printerdisplayet dæmpes.
- Printerens skifter til strømbesparende tilstand efter ti minutter.
- Printerens udskriver på begge sider af papiret (dupleksudskrivning) ved udskrivnings-, kopierings- og faxjob.

Du kan aktivere Økotilstand ved at trykke på knappen **Tosidet/økotilstand**, indtil lampen ved "Økotilstand" lyser.







## Nulstilling til fabriksindstillingerne

Hvis du nulstiller til fabriksindstillingerne, slettes alle printerindstillinger, du tidligere har valgt.

### Brug af menuerne i printerens kontrolpanel

- 1 I printerens kontrolpanel skal du trykke på .
- 2 Tryk på pilene for at rulle til **Standarder**, og tryk derefter på .
- 3 Tryk på pilene for at rulle til **Angiv standarder**, og tryk derefter på .
- 4 Tryk på pilene for at rulle til **Anvend fabriksindstilling**, og tryk derefter på .
- 5 Når du bliver bedt om at angive startindstillingerne for printerens, skal du foretage valgene ved hjælp af knapperne på printerens kontrolpanel.  
**Startkonfigurationen er fuldført** vises på displayet.

### Brug af en knapcombination (hvis du ikke kan læse det aktuelle sprog)

- 1 Sluk printerens.  
**Bemærk!** Hvis du har angivet en timeout for strømspareren i menuen Opsætning, skal du holde  nede i tre sekunder for at slukke printerens.
- 2 Hold  og  nede på printerens kontrolpanel, og tryk og slip derefter  for at tænde printerens.  
**Bemærk!** Slip ikke  og , før der vises **Sprog** i displayet som angivelse af, at printerens er nulstillet.
- 3 Når du bliver bedt om at angive startindstillingerne for printerens, skal du foretage valgene ved hjælp af knapperne på printerens kontrolpanel.  
**Startkonfigurationen er fuldført** vises på displayet.

# Brug af printersoftware

## Minimumssystemkrav

Printersoftware kræver op til 500 MB ledig diskplads.

## Understøttede operativsystemer

- Microsoft Windows 7
- Microsoft Windows Vista (SP1)
- Microsoft Windows XP (SP3)
- Microsoft Windows 2000 (SP4 eller nyere)
- Macintosh Intel OS X version 10.6.0 eller nyere (kun web)\*
- Macintosh Intel OS X version 10.5.0 eller nyere (kun web)\*
- Macintosh Intel OS X version 10.4.4 eller nyere (kun web)\*
- Macintosh PowerPC OS X version 10.5.0 eller nyere (kun web)\*
- Macintosh PowerPC OS X version 10.4.0 til version 10.4.3 (kun web)\*
- Linux Ubuntu 8.04 LTS og 8.10 (kun web)\*
- Linux openSUSE 11.0 og 11.1 (kun web)\*
- Linux Fedora 10 (kun web)\*

\* Printerdriveren til dette operativsystem er kun tilgængelig på [support.dell.com](http://support.dell.com).

**Bemærk!** Der kan være opdateret printerfirmware tilgængelig på [support.dell.com](http://support.dell.com).

## Brug af Windows-printersoftware

### Software, der er installeret under printerinstallation

Da du installerede printeren ved hjælp af installationssoftware-cd'en, blev al nødvendig software installeret. Du har muligvis valgt at installere nogle yderligere programmer. Følgende tabel indeholder en oversigt over forskellige programmer, og hvad de kan hjælpe dig med at gøre.

Hvis du ikke installerede disse yderligere programmer under den oprindelige installation, skal du indsætte cd'en med installationssoftware igen, køre installationssoftware og derefter vælge **Installer yderligere software** på skærmbilledet Software allerede installeret.

## Printersoftware

Brug dette	For at
Dell Printerhjem (kaldes Printerhjem)	<ul style="list-style-type: none"> <li>• Åbn programmer.</li> <li>• Åbn Faxløsninger.</li> <li>• Scan eller e-mail et foto eller dokument.</li> <li>• Rediger scannede dokumenter.</li> <li>• Scan dokumenter til PDF.</li> <li>• Tilpasse printerens indstillinger.</li> <li>• Bestille forbrugsstoffer.</li> <li>• Vedligeholdelse af blækpatroner.</li> <li>• Udskrive en testside.</li> <li>• Registrere printeren.</li> <li>• Kontakt teknisk support.</li> </ul>
Dell Fast Pics (kaldes Fast Pics)	Håndter, rediger, overfør og udskriv fotos og dokumenter.
Adobe™ Photo Album Starter Edition	Vis, håndter og rediger fotos.
Dell Værktøjslinje (kaldes Værktøjslinje)	Udskriv, scan eller konverter lokale filer fra Windows.
Dell Ink Management System	Bestil blæk.
Dell Faxløsninger (kaldes Faxløsninger)	<ul style="list-style-type: none"> <li>• Sende en fax</li> <li>• Modtag en fax på treien-printere.</li> <li>• Tilføj, rediger eller slette kontaktpersoner i den indbyggede telefonbog.</li> <li>• Åbne Dell Faxopsætningsværktøj. Brug Faxopsætningsværktøj til at angive hurtigopkaldsnumre og gruppeopkaldsnumre, indstille ringning og besvarelse og udskrive faxhistorik og statusrapporter.</li> </ul>
Abbyy Sprint OCR	Scan et dokument, og producer tekst, du kan redigere med et tekstbehandlingsprogram.
Dell Trådløst opsætningsværktøj (kaldes Trådløst opsætningsværktøj)	<ul style="list-style-type: none"> <li>• Konfigurer den trådløse printeren på et trådløst netværk.</li> <li>• Rediger printerens trådløse indstillinger.</li> </ul> <p><b>Bemærk!</b> Dette program installeres automatisk sammen med printersoftware, hvis printeren har trådløs funktionalitet.</p>
Dell Servicecenter (kaldes Servicecenter)	<ul style="list-style-type: none"> <li>• Foretag fejlfinding af printeren.</li> <li>• Åbn funktionerne til printervedligeholdelse.</li> <li>• Kontakt teknisk support.</li> </ul> <p><b>Bemærkninger:</b></p> <ul style="list-style-type: none"> <li>• Dette program installeres automatisk med printersoftware.</li> <li>• Du bliver muligvis bedt om at installere dette program fra internettet, afhængigt af printermodellen.</li> </ul>

Brug dette	For at
Udskrivningsindstillinger	<p>Hvis du vælger <b>Filer → Udskriv</b>, mens der er et dokument åbent, og derefter klikker på <b>Egenskaber</b>, vises dialogboksen Udskrivningsindstillinger. Dialogboksen giver dig mulighed for at vælge indstillinger for udskriftsjobbet, f.eks. følgende:</p> <ul style="list-style-type: none"> <li>• Vælg det antal kopier, du vil udskrive.</li> <li>• Udskrive tosidede kopier.</li> <li>• Vælg papirtypen.</li> <li>• Tilføj et vandmærke.</li> <li>• Foretag forbedringer af billeder.</li> <li>• Gemme indstillinger.</li> </ul> <p><b>Bemærk!</b> Udskrivningsindstillinger installeres automatisk med printersoftware.</p>

**Bemærk!** Nogle af disse programmer eller nogle af funktionerne i disse programmer følger muligvis ikke med printeren, afhængigt af funktionerne i den printer, du har købt.

## Brug af Macintosh-printersoftware

### Software, der er installeret under printerinstallation

#### Software, der er indbygget i Macintosh-operativsystemet

Brug dette	For at
Udskriv, dialogboks	Tilpas udskriftsindstillinger, og planlæg udskriftsjob.
Dialogboksen Printertjenester (ikke tilgængelig i Mac OS X version 10.5 eller nyere)	<ul style="list-style-type: none"> <li>• Åbning af printerværktøjet</li> <li>• Foretage fejlfinding.</li> <li>• Bestille blækpatroner eller forbrugsstoffer.</li> <li>• Kontakt Dell.</li> <li>• Kontroller den version af printersoftware, der er installeret på computeren.</li> </ul>

### Printersoftware

Programmer installeres også med printersoftware under installationen. Disse programmer gemmes i den printermappe, der vises i Finder-vinduet efter installationen.

- 1 Dobbeltklik på printermappen i Finder-vinduet.
- 2 Dobbeltklik på ikonet for det program, du vil bruge.

Brug dette	For at
Dell All-In-One-center (Alt-i-en) (kaldes All-In-One-center)	<ul style="list-style-type: none"> <li>• Scan fotos og dokumenter.</li> <li>• Tilpas indstillinger for scanningsjob.</li> </ul>
Dell AIO-opsætningsværktøj (kaldes AIO-opsætningsværktøj)	<ul style="list-style-type: none"> <li>• Tilpas indstillinger for faxjob.</li> <li>• Opret og rediger kontaklisten.</li> </ul>

Brug dette	For at
Dell-netværkskortlæser (kaldes Netværkskortlæser)	<ul style="list-style-type: none"> <li>• Vis indholdet på en hukommelsesenhed, der er indsat i en netværksprinter.</li> <li>• Overfør fotos og pdf-dokumenter fra en hukommelsesenhed til computeren over et netværk.</li> </ul>
Dell Printer Utility (kaldes Printerværktøj)	<ul style="list-style-type: none"> <li>• Få hjælp til installation af blækpatroner.</li> <li>• Udskrive en testside.</li> <li>• Udskrive en justeringsside.</li> <li>• Rense skrivehoveddyserne.</li> <li>• Bestille blækpatroner eller forbrugsstoffer.</li> <li>• Registrere printeren.</li> <li>• Kontakt teknisk support.</li> </ul>
Dell Trådløs opsætningsassistent (kaldes Trådløs opsætningsassistent)	Konfigurer printeren på et trådløst netværk.

**Bemærk!** Disse programmer følger muligvis ikke med printeren, afhængigt af funktionerne i den printer, du har købt.

## Søgning efter og installation af valgfrit software

### Til Windows-brugere

- 1 Klik på  eller **Start**.
- 2 Klik på **Alle programmer** eller **Programmer**, og vælg derefter mappen med printerprogrammet på listen.
- 3 Naviger til:  
**Printerhjem** > vælg din printer > fanen **Support** > **Onlinesupport**
- 4 Vælg din printer og hent driveren fra webstedet.
- 5 Installer yderligere eller valgfri software.

### Til Macintosh-brugere

- 1 Dobbeltklik på printermappen i Finder-vinduet.
- 2 Dobbeltklik på ikonet **Printerværktøj**.
- 3 Klik på **Kundesupport** under fanen Hyperlinks.
- 4 Vælg din printer, og hent driveren fra webstedet.
- 5 Installer yderligere eller valgfri software.

# Opdatering af printersoftware (kun Windows)

## Søgning efter softwareopdateringer

- 1 Klik på  eller **Start**.
- 2 Klik på **Alle programmer** eller **Programmer**, og vælg derefter mappen med printerprogrammet på listen.
- 3 Vælg **Printerhjem**.
- 4 Vælg printer på rullelisten over printere.
- 5 Vælg **Søg efter opdateringer** under fanen Support.
- 6 Følg vejledningen på computerskærmen.

## Aktivering af automatiske softwareopdateringer

- 1 Klik på **Filer** → **Udskriv** i et åbent dokument.
- 2 Klik på **Egenskaber**, **Indstillinger**, **Optioner** eller **Opsætning**.
- 3 Klik på **Flere indstillinger** under fanen Avanceret.
- 4 Vælg **Tillad automatiske opdateringer fra nettet for min software** i afsnittet Softwareopdateringer.
- 5 Klik på **OK**.

## Geninstallation af printersoftware

Da du installerede printeren ved hjælp af installationssoftware-cd'en, blev al nødvendig software installeret. Hvis der opstod problemer under installationen, eller printeren ikke vises i printermappen eller som printerindstilling, når du sender et udskriftsjob, kan du prøve at fjerne og geninstallere printersoftware.

## Afinstallation af printersoftware

### Til Windows-brugere

- 1 Klik på  eller **Start**.
- 2 Klik på **Alle programmer** eller **Programmer**, og vælg derefter mappen med printerprogrammet på listen.
- 3 Vælg installationsfunktionen.
- 4 Følg vejledningen på skærmen for at fjerne softwaren.
- 5 Når afinstallationen er fuldført, skal du genstarte computeren.

### Til Macintosh-brugere

- 1 Dobbeltklik på printermappen i Finder-vinduet.
- 2 Dobbeltklik på ikonet **Afinstallation**.
- 3 Følg instruktionerne på computerskærmen.

## Installation af printersoftware

**Bemærk!** Hvis du har installeret printersoftware før på denne computer, men skal geninstallere den, skal du først afinstallere den aktuelle software.

### Til Windows-brugere

- 1 Luk alle åbne programmer.
- 2 Indsæt installationssoftware-cd'en.  
Hvis velkomstkærbilledet ikke vises efter et øjeblik, skal du starte cd'en manuelt:
  - a Klik på , eller klik på **Start**, og klik derefter på **Kør**.
  - b Indtast **D:\setup.exe** i feltet Start søgning eller Kør, hvor **D** er bogstavet for cd- eller dvd-drevet.
  - c Tryk på **Enter**, eller klik på **OK**.
- 3 Følg vejledningen på velkomstkærmen.

### Til Macintosh-brugere

- 1 Luk alle åbne programmer.
- 2 Hent det nyeste installationsprogram fra printerens websted.
- 3 Start printerinstallationssoftwaren, og følg derefter vejledningen på computerskærmen.

### Brug af internet

Der kan være opdateret printersoftware tilgængelig på **support.dell.com**.

# Ilægning af papir og originaldokumenter

## Ilægning af papir

- 1 Bøj arkene frem og tilbage for at løsne dem.

Undgå at folde eller krølle papiret. Ret kanterne på stakken ind på en plan overflade.

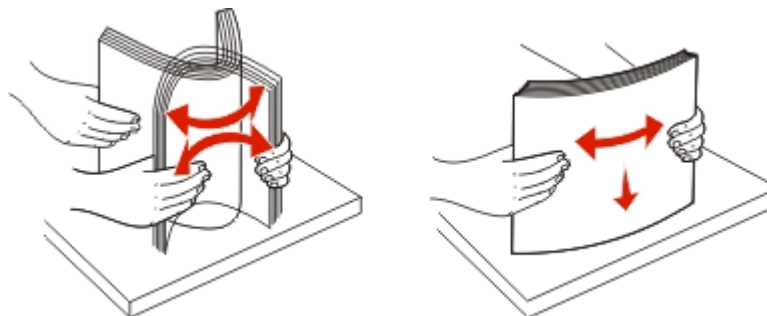

- 2 Placer papiret midt på papirstøtten.
- 3 Juster papirstyrene, så de hviler mod papirets kanter.







**Bemærk!** Tving ikke papiret ind i printeren. Papiret skal ligge fladt på papirstøtten, og kanterne skal flugte langs begge papirstyr.

- 4 Vælg eller bekræft papirindstillingerne i printerens kontrolpanel.

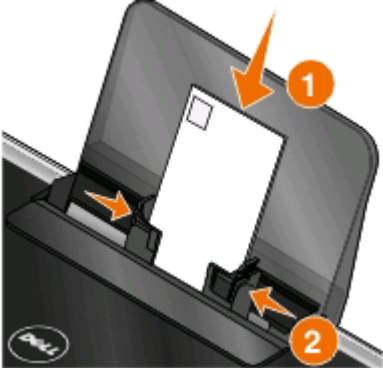

## Retningslinjer for papir og specialmedier

Ilæg op til:	Kontroller, at:
<p>100 ark almindeligt papir</p> 	<ul style="list-style-type: none"><li>• Papirstyrene hviler mod papirets kanter.</li><li>• Du ilægger brevpapir med udskriftssiden opad, og at den øverste del af brevpapiret indføres først i printeren.</li></ul>
<p>25 ark tungt mat papir</p>	<ul style="list-style-type: none"><li>• Papirets udskriftsside vender opad.</li><li>• Papirstyrene hviler mod papirets kanter.</li><li>• Du vælger udskriftskvaliteten <b>Automatisk, Normal</b> eller <b>Foto</b>.</li></ul> <p><b>Bemærk!</b> Kladdetilstand er tilgængelig, men anbefales ikke ved brug af dyrt papir, som f.eks. tungt mat papir, etiketter, fotokort og glittet papir.</p>
<p>20 ark bannerpapir</p> 	<ul style="list-style-type: none"><li>• Du fjerner alt papir fra papirstøtten, før du ilægger bannerpapir.</li><li>• Du bruger bannerpapir, der er beregnet til inkjetprintere.</li><li>• Du placerer en bannerpapsstak på eller bag ved printeren og indfører det første ark.</li><li>• Papirstyrene hviler mod papirets kanter.</li><li>• Du vælger papirstørrelsen <b>A4-bannerpapir</b> eller <b>Letter-bannerpapir</b>.</li></ul>

Ilæg op til:	Kontroller, at:
<p>10 konvolutter</p> 	<ul style="list-style-type: none"> <li>• Konvoluttens udskriftsside vender opad.</li> <li>• Papirstyret hviler mod konvolutternes kanter.</li> <li>• Konvolutterne udskrives i papirretningen <b>Liggende</b>.</li> </ul> <p><b>Bemærk!</b> Hvis du sender breve i Japan, kan konvolutten udskrives i papirretningen Stående med frimærkehjørnet i nederste højre hjørne eller i papirretningen Liggende med frimærkehjørnet i nederste venstre hjørne. Hvis du sender breve til andre lande, skal konvolutten udskrives i papirretningen Liggende med frimærkehjørnet i øverste venstre hjørne.</p>  <ul style="list-style-type: none"> <li>• Du vælger den korrekte konvolutstørrelse. Vælg den næststørste størrelse, hvis den nøjagtige konvolutstørrelse ikke er angivet, og indstil venstre og højre margin, så konvolutten er placeret korrekt.</li> </ul>
<p>25 etiketark</p>	<ul style="list-style-type: none"> <li>• Etikettens udskriftsside vender opad.</li> <li>• Papirstyrene hviler mod papirets kanter.</li> <li>• Du vælger udskriftskvaliteten <b>Automatisk, Normal</b> eller <b>Foto</b>.</li> </ul> <p><b>Bemærk!</b> Kladdetilstand er tilgængelig, men anbefales ikke ved brug af dyrt papir, som f.eks. tungt mat papir, etiketter, fotokort og glittet papir.</p>
<p>25 lykønskingskort, indeksskorte, postkort eller fotokort</p> 	<ul style="list-style-type: none"> <li>• Kortenes udskriftsside vender opad.</li> <li>• Papirstyrene hviler mod kortenes kanter.</li> <li>• Du vælger udskriftskvaliteten <b>Automatisk, Normal</b> eller <b>Foto</b>.</li> </ul> <p><b>Bemærk!</b> Kladdetilstand er tilgængelig, men anbefales ikke ved brug af dyrt papir, som f.eks. tungt mat papir, etiketter, fotokort og glittet papir.</p>

Ilæg op til:	Kontroller, at:
25 ark foto-/glittet papir	<ul style="list-style-type: none"> <li>• Papirets udskriftsside vender opad.</li> <li>• Papirstyrene hviler mod papirets kanter.</li> <li>• Du vælger udskriftskvaliteten <b>Automatisk, Normal</b> eller <b>Foto</b>.</li> </ul> <p><b>Bemærk!</b> Kladdetilstand er tilgængelig, men anbefales ikke ved brug af dyrt papir, som f.eks. tungt mat papir, etiketter, fotokort og glittet papir.</p>
10 påstrygningsark	<ul style="list-style-type: none"> <li>• Du følger ilægningsvejledningen på pakken med påstrygningsark.</li> <li>• Arkets udskriftsside vender opad.</li> <li>• Papirstyrene hviler mod arkenes kanter.</li> <li>• Du vælger udskriftskvaliteten <b>Automatisk, Normal</b> eller <b>Foto</b>.</li> </ul>
50 transparenter	<ul style="list-style-type: none"> <li>• Den ru side af transparenterne vender opad.</li> <li>• Papirstyrene hviler mod transparenternes kanter.</li> </ul>









## Lagring af standardindstillinger for papir

Du kan angive standardpapirstørrelse, -papirtype og -fotoudskriftsstørrelse for de dokumenter og fotos, du udskriver.

**Bemærk!** Disse standardindstillinger gælder kun udskrifts-, kopi- og scanningsjob, du starter fra printeren.

1 I printerens kontrolpanel skal du trykke på .

2 Vælg standardindstillingerne:

- Hvis du vil angive standardstørrelsen for papir:
  - a Tryk på  for at vælge **Papiropsætning**.
  - b Tryk på pilene for at rulle til **Papirstørrelse**, og tryk derefter på .
  - c Tryk på pilene for at vælge standardpapirstørrelsen for printeren, og tryk derefter på .
- Hvis du vil angive standardtypen for papir:
  - a Tryk på  for at vælge **Papiropsætning**.
  - b Tryk på pilene for at rulle til **Papirtype**, og tryk derefter på .
  - c Tryk på pilene for at vælge standardpapirtypen for printeren, og tryk derefter på .
- Hvis du vil angive standardstørrelsen for fotoudskrifter:
  - a Tryk på pilene for at rulle til **Standarder**, og tryk derefter på .
  - b Tryk på  for at vælge **Stø. fo.udskr.**
  - c Tryk på pilene for at vælge standardfotoudskriftsstørrelsen for printeren, og tryk derefter på .

3 Tryk på , indtil opsætningen afsluttes, eller tryk på en anden tilstandsknap.

# Ilægning af originaldokumenter på scannerens glasplade

- 1 Åbn scannerlåget, og placer dokumentet med forsiden nedad på scannerens glas.
- 2 Luk scannerlåget.



# Udskrivning

## Tip til udskrivning

- Brug det korrekte papir til udskriftsjobbet.
- Vælg en højere udskriftskvalitet for at få bedre udskrifter.
- Sørg for, at der er nok blæk i blækpatronerne.
- Fjern hvert ark, når det udskrives, ved udskrivning af fotos eller ved arbejde med specialmedier.
- Vælg funktionen Uden rammer ved udskrivning af fotos.

## Udskrivning af basisdokumenter

### Udskrivning af et dokument

#### Til Windows-brugere

- 1 Klik på **Filer** > **Udskriv** i et åbent dokument.
- 2 Klik på **Egenskaber**, **Indstillinger**, **Indstillinger** eller **Opsætning**.
- 3 Vælg udskriftskvalitet, antallet af kopier, der skal udskrives, den papirtype, der skal bruges, og hvordan siderne skal udskrives.
- 4 Klik på **OK** for at lukke dialogboks i printerprogrammet.
- 5 Klik på **OK** eller **Udskriv**.

#### Til Macintosh-brugere

- 1 Vælg **Filer** > **Sideopsætning**, mens du har et dokument åbent.
- 2 Angiv printer, papirstørrelse og -retning i dialogboksen Sideopsætning.
- 3 Klik på **OK**.
- 4 Vælg **Filer** > **Udskriv** på menulinjen.
- 5 Vælg den ønskede printer i genvejsmenuen Printer.
- 6 Vælg udskriftskvalitet, antallet af kopier, der skal udskrives, den papirtype, der skal bruges, og hvordan siderne skal udskrives i Udskriftsindstillinger.
- 7 Klik på **Udskriv**.

## Sortering af udskrevne kopier

Ved udskrivning af flere kopier af et dokument kan du vælge at udskrive hver kopi som et sæt (sorteret) eller at udskrive kopierne som grupper af sider (ikke sorteret).

### Sorteret



### Ikke sorteret



### Bemærkninger:

- Sorteringsindstillingen er kun tilgængelig ved udskrivning af flere kopier.
- Hvis du udskriver fotos, skal du fjerne de enkelte fotos, efterhånden som de kommer ud af printeren, og lade dem tørre, før du lægger dem oven på hinanden, så udtværing forhindres.

### Til Windows-brugere

- 1 Klik på **Filer > Udskriv** i et åbent dokument.
- 2 Klik på **Egenskaber, Indstillinger, Optioner** eller **Opsætning**.
- 3 Naviger til:  
fanen **Indstil printer** > området **Kopier**
- 4 Angiv antallet af kopier, du vil udskrive, i feltet **Kopier**, og vælg derefter **Sorter kopier**.
- 5 Klik på **OK** for at lukke dialogboksene i printerprogrammet.
- 6 Klik på **OK** eller **Udskriv**.

### Til Macintosh-brugere

- 1 Vælg **Filer > Sideopsætning**, mens du har et dokument åbent.
- 2 Angiv printer, papirstørrelse og -retning i dialogboksen **Sideopsætning**.
- 3 Klik på **OK**.
- 4 Vælg **Filer > Udskriv** på menulinjen.
- 5 Vælg den ønskede printer i genvejsmenuen **Printer**.
- 6 Vælg antallet af kopier, du vil udskrive, i området **Kopier**, og vælg derefter **Sorteret**.
- 7 Klik på **Udskriv**.

## Udskrivning af sider i omvendt rækkefølge

Standardindstillingen er, at første side udskrives først. Hvis du vil ændre den rækkefølge, siderne udskrives i, så dokumenterne er klar til læsning med den første side øverst, skal du gøre følgende:

### Til Windows-brugere

- 1 Klik på **Filer > Udskriv** i et åbent dokument.
- 2 Klik på **Egenskaber, Indstillinger, Indstillinger** eller **Opsætning**.

- 3 Vælg en siderækkefølge i området Kopier under fanen Indstil printer.
  - Vælg **Udskriv sidste side først** for at udskrive den sidste side først.
  - Fjern markeringen ud for afkrydsningsfeltet **Udskriv sidste side først** for at udskrive den første side først.

**Bemærk!** Hvis tosidet udskrivning er aktiveret, kan du ikke udskrive den sidste side først. Du skal først deaktivere tosidet udskrivning for at ændre udskriftsrækkefølgen.

4 Klik på **OK** for at lukke dialogboks i printerprogrammet.

5 Klik på **OK** eller **Udskriv**.

## Til Macintosh-brugere

- 1 Mens der er et dokument åbent, skal du vælge **Filer > Udskriv**.
- 2 Vælg printeren i genvejsmenuen Printer.
- 3 Klik om nødvendigt på visningstrekanten.
- 4 Vælg **Papirhåndtering** i genvejsmenuen Udskriftsindstillinger.
- 5 Vælg siderækkefølge i menuen Papirhåndtering eller i genvejsmenuen Siderækkefølge:
  - Hvis du vil udskrive sidste side først, skal du vælge **Omvendt siderækkefølge** eller **Omvendt**.
  - Hvis du vil udskrive første side først, skal du fjerne markeringen af indstillingerne **Omvendt siderækkefølge** eller **Omvendt**.
- 6 Klik på **Udskriv**.

## Udskrivning af flere sider på et ark

### Til Windows-brugere

- 1 Klik på **Filer > Udskriv** i et åbent dokument.
- 2 Klik på **Egenskaber, Indstillinger, Optioner** eller **Opsætning**.
- 3 Naviger til:  
fanen **Avanceret** > listen Layout > vælg **Sider pr. ark**
- 4 Vælg det antal sider, der skal udskrives på hver side.
- 5 Juster de øvrige indstillinger efter behov.
- 6 Klik på **OK** for at lukke dialogboks i printerprogrammet.
- 7 Klik på **OK** eller **Udskriv**.

### Til Macintosh-brugere

- 1 Vælg **Filer > Sideopsætning**, mens du har et dokument åbent.
- 2 Angiv printer, papirstørrelse og -retning i dialogboksen Sideopsætning.
- 3 Klik på **OK**.
- 4 Vælg **Filer > Udskriv** på menulinjen.
- 5 Vælg den ønskede printer i genvejsmenuen Printer.

- 6 Vælg **Layout** i genvejsmenuen Udskriftsindstillinger.
- 7 I genvejsmenuen Sider pr. ark skal du vælge det antal sidebilleder, du vil udskrive på et ark.
- 8 Juster de øvrige indstillinger efter behov.
- 9 Klik på **Udskriv**.

## Udskrivning af dokumenter direkte fra et hukommelseskort eller flashdrev (kun Windows)

Sådan aktiverer du funktionen Filudskrivning:

- Printeren skal være sluttet til en computer via et USB-kabel eller et netværk.
- Printeren og computeren skal være tændt.
- Hukommelseskortet eller flashdrevet skal indeholde dokumentfiler, der understøttes af printeren. Se "Understøttede hukommelseskort og filtyper" på side 37 for at få yderligere oplysninger.
- Computeren skal indeholde programmer, der understøtter filtyperne på hukommelsesenheden.

### 1 Indsæt et hukommelseskort eller flashdrev.



Når printeren registrerer hukommelsesenheden, vises meddelelsen **Hukommelseskort registreret** eller **Lagerenhed registreret** i displayet.

### 2 Hvis der kun er gemt dokumentfiler på hukommelsesenheden, skifter printeren automatisk til tilstanden Filudskrivning.



Hvis der kun er gemt dokumentfiler og billedfiler på hukommelsesenheden, skal du trykke på  for at vælge **Dokumenter**.

### 3 Vælg og udskriv dokumentet.

## Hvis printeren bruger en USB-forbindelse

- a Tryk på pilene for at vælge filnavnet på det dokument, du vil udskrive, eller den mappe, hvor det dokumentet er gemt på hukommelsesenheden.
- b Tryk på , og tryk derefter på  for at starte udskrivningen af dokumentet.

## Hvis printeren bruger en trådløs forbindelse (kun udvalgte modeller)

- a Tryk på pilene for at vælge filnavnet på det dokument, du vil udskrive.
- b Tryk på , og vent derefter, til printeren har oprettet forbindelse til netværkscomputeren eller er færdig med at søge efter tilgængelige computere på netværket.
- c Når du bliver bedt om det, skal du trykke på pilene for at vælge navnet på netværkscomputeren og derefter trykke på  for at starte udskrivningen af dokumentet.

### Bemærkninger:

- Du bliver muligvis bedt om at angive en pinkode, hvis computeren kræver det. Angiv pinkoden ved hjælp af tastaturet.
- Se hjælpen til printersoftwarens vedrørende operativsystemet for at tildele et computernavn og en pinkode til computeren.



# Udskrivning af specialdokumenter

## Udskrivning af konvolutter

### Til Windows-brugere

- 1 Klik på **Filer** > **Udskriv** i et åbent dokument.
- 2 Klik på **Egenskaber, Indstillinger, Optioner** eller **Opsætning**.
- 3 Naviger til:  
fanen **Indstil printer** > listen Papirtype > vælg **Almindeligt papir**
- 4 Naviger til:  
Listen Papirstørrelse > vælg konvolutstørrelse  
Hvis der ikke er nogen størrelse, der svarer til størrelsen på konvolutten, skal du angive en brugerdefineret størrelse.
- 5 Vælg en retning.
- 6 Klik på **OK** for at lukke dialogboks i printerprogrammet.
- 7 Klik på **OK** eller **Udskriv**.

### Til Macintosh-brugere

- 1 Vælg **Filer** > **Sideopsætning**, mens du har et dokument åbent.
- 2 Vælg printerens i genvejsmenuen "Format til".
- 3 Vælg konvolutstørrelse i genvejsmenuen Papirstørrelse.  
Hvis der ikke er nogen størrelse, der svarer til størrelsen på konvolutten, skal du angive en brugerdefineret størrelse.
- 4 Vælg en retning, og klik derefter på **OK**.
- 5 Vælg **Filer** > **Udskriv** på menulinjen.
- 6 Vælg den ønskede printer i genvejsmenuen Printer.
- 7 Klik på **Udskriv**.

#### Bemærkninger:

- De fleste konvolutter bruger papirretningen Liggende.
- Kontroller, at den samme papirretning er valgt i programmet.

## Udskrivning af etiketter

### Til Windows-brugere

- 1 Klik på **Filer** > **Udskriv** i et åbent dokument.
- 2 Klik på **Egenskaber, Indstillinger, Optioner** eller **Opsætning**.

- 3** Naviger til:  
fanen **Indstil printer** > listen Papirtype > vælg papirtype
- 4** Naviger til:  
Listen Papirstørrelse > vælg papirstørrelse  
Hvis der ikke er nogen papirstørrelse, der svarer til størrelsen på etiketarket, skal du angive en brugerdefineret størrelse.
- 5** Klik på **OK** for at lukke dialogboks i printerprogrammet.
- 6** Klik på **OK** eller **Udskriv**.

## Til Macintosh-brugere

- 1** Vælg **Filer** > **Sideopsætning**, mens du har et dokument åbent.
- 2** Vælg printeren i genvejsmenuen "Format til".
- 3** Vælg papirstørrelse i genvejsmenuen Papirstørrelse.  
Hvis der ikke er nogen papirstørrelse, der svarer til størrelsen på etiketarket, skal du angive en brugerdefineret størrelse.
- 4** Vælg en retning, og klik derefter på **OK**.
- 5** Vælg **Filer** > **Udskriv** på menulinjen.
- 6** Vælg den ønskede printer i genvejsmenuen Printer.
- 7** Vælg **Udskriftsindstillinger** eller **Kvalitet og medie** i genvejsmenuen Udskriftsindstillinger.
- 8** Vælg **Karton** i genvejsmenuen Papirtype.
- 9** I menuen Udskriftskvalitet skal du vælge en anden udskriftskvalitet end Hurtig udskrivning eller Kladde.
- 10** Klik på **Udskriv**.

## Tip til ilægning af etiketark

- Sørg for, at toppen af etiketarket indføres i printerens først.
- Kontroller, at klæbemidlet på etiketterne ikke når længere end 1 mm uden for etiketarket.
- Kontroller, at papirstyret eller papirstyrene hviler mod etiketarkenes venstre og højre kanter.
- Der bruges hele etiketark. Ark, der ikke er hele (med tomme felter uden etiketter), kan forårsage, at etiketterne går af under udskrivningen, og udløse et papirstop.

## Udskrivning på brugerdefineret papir

### Til Windows-brugere

- 1** Klik på **Filer** > **Udskriv** i et åbent dokument.
- 2** Klik på **Egenskaber**, **Indstillinger**, **Optioner** eller **Opsætning**.
- 3** Naviger til:  
fanen **Indstil printer** > Listen papirstørrelse > vælg **Brugerdefineret**
- 4** Juster indstillingerne efter behov for at oprette en brugerdefineret størrelse, og klik derefter på **OK**.

**5** Klik på **OK** for at lukke dialogboks i printerprogrammet.

**6** Klik på **OK** eller **Udskriv**.

## Til Macintosh-brugere

**1** Vælg **Filer > Sideopsætning**, mens du har et dokument åbent.

**2** Vælg printeren i genvejsmenuen "Format til".

**3** Vælg **Håndter brugerdefinerede størrelser** i genvejsmenuen Papirstørrelse.

**4** Juster indstillingerne efter behov for at oprette en brugerdefineret størrelse, og klik derefter på **OK**.

**5** Vælg i genvejsmenuen Papirstørrelse den brugerdefinerede størrelse, du oprettede, og klik derefter på **OK**.

**6** Vælg **Filer > Udskriv** på menulinjen.

**7** Vælg den ønskede printer i genvejsmenuen Printer.

**8** Klik på **Udskriv**.

# Arbejde med fotos

## Brug af et hukommelseskort eller flashdrev med printeren

Hukommelseskort og flashdrev er lagerenheder, der ofte bruges med kameraer og computere. Du kan fjerne hukommelseskortet fra kameraet eller flashdrevet på computeren og indsætte det direkte i printeren.

**1** Indsæt et hukommelseskort i kortåbningen eller et flashdrev i USB-porten.

### Indsættelse af et hukommelseskort

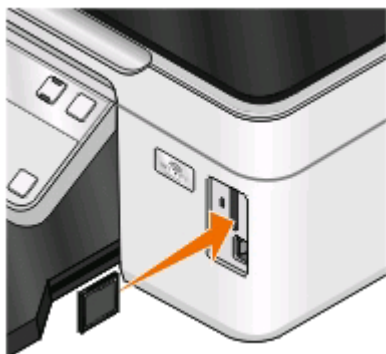

#### Bemærkninger:

- Indsæt kortet med mærkaten med produktnavnet mod højre.
- Kontroller, at alle pile på kortet peger mod printeren.
- Slut om nødvendigt hukommelseskortet til den medfølgende adapter.
- Sørg for, at det indsatte hukommelseskort understøttes af printeren. Se "Understøttede hukommelseskort og filtyper" på side 37 for at få yderligere oplysninger.

### Indsættelse af et flashdrev

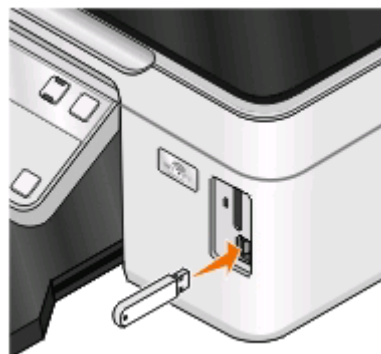

#### Bemærkninger:

- Flashdrevet bruger samme port, som der bruges til et Pictbridge-kamerakabel.
- Det kan være nødvendigt at bruge en adapter, hvis flashdrevet ikke passer direkte i porten.



**Advarsel! Potentiel skade:** Berør ikke kabler, netværksadapters, stik, hukommelsesenheden eller printeren i det viste område, mens du aktivt udskriver, læser eller skriver fra hukommelsesenheden. Du kan miste data.

**2** Se efter **Hukommelseskort registreret** eller **Lagerenhed registreret** i displayet.



## Bemærkninger:

- Hvis printeren ikke kan genkende hukommelsesenheden, skal du fjerne den og indsætte den igen.
- Hvis du indsætter et flashdrev eller et digitalkamera, der er indstillet til masselagringstilstand, i USB-porten, samtidig med at der er et hukommelseskort i kortåbningen, vises der en meddelelse på displayet, der anmoder dig om at vælge, hvilken hukommelsesenhed der skal bruges.

## Understøttede hukommelseskort og filtyper

Hukommelseskort	Filtype
<ul style="list-style-type: none"><li>• SD (Secure Digital)</li><li>• SDHC (Secure Digital High Capacity)</li><li>• Micro Secure Digital (med adapter) (Micro SD)</li><li>• Mini Secure Digital (med adapter) (Mini SD)</li><li>• MultiMedia Card (MMC)</li><li>• MultiMedia-kort med reduceret størrelse (med adapter) (RS-MMC)</li><li>• Flytbart MultiMedia-kort (med adapter) (MMCmobile)</li><li>• Memory Stick</li><li>• Memory Stick PRO</li><li>• Memory Stick Duo (med adapter)</li><li>• Memory Stick PRO Duo (med adapter)</li><li>• xD-billedkort</li><li>• xD-billedkort (type H)</li><li>• xD-billedkort (type M)</li></ul>	<p>Dokumenter:</p> <ul style="list-style-type: none"><li>• .doc (Microsoft Word)</li><li>• .xls (Microsoft Excel)</li><li>• .ppt (Microsoft PowerPoint)</li><li>• .pdf (Adobe Portable Document Format)</li><li>• .rtf (Rich Text Format)</li><li>• .docx (Microsoft Word Open Document Format)</li><li>• .xlsx (Microsoft Excel Open Document Format)</li><li>• .pptx (Microsoft PowerPoint Open Document Format)</li><li>• .wpd (WordPerfect)</li></ul> <p>Billeder:</p> <ul style="list-style-type: none"><li>• JPEG</li><li>• TIFF</li></ul>

## Udskrivning af fotos ved brug af printerens kontrolpanel



- 1 Ilæg fotopapir.
- 2 I printerens kontrolpanel skal du trykke på .
- 3 Indsæt et hukommelseskort, et flashdrev eller et digitalkamera, der er indstillet til masselagringstilstand. Hvis der er gemt dokument- og billedfiler på hukommelsesenheden, skal du trykke på pilene for at vælge **FOTOS** og derefter trykke på .
- 4 Tryk på pilene for at rulle til **Enkelt foto** eller **Udskriv fotos**, og tryk derefter på .

### Bemærkninger:

- Vælg **Enkelt foto**, hvis du vil udskrive fotos hurtigt.
  - Vælg **Udskriv fotos**, hvis du vil tilpasse fotoene, inden de udskrives.
- 5 Tryk på pilene for at vælge en indstilling for udskrivning af fotos, og tryk derefter på .

**Bemærk!** Du kan vælge at udskrive de nyeste fotos, udskrive alle fotos, udskrive fotos inden for et datointerval, udskrive fotos ved at vælge fotonumrene på et korrekturark eller udskrive forudvalgte fotos fra et digitalkamera ved hjælp af DPOF (Digital Print Order Format). DPOF-indstillingen vises kun, hvis der findes en gyldig DPOF-fil på hukommelsesenheden.

## 6 Tilpas udskriftsindstillingerne:

- Hvis du er i menuen Enkelt foto, skal du trykke på pilene for at vælge papirstørrelse og fotostørrelse. Tryk på , hver gang du har foretaget et valg.
- Hvis du er i menuen Udskriv fotos, skal du trykke på pilene for at vælge fotostørrelse, papirstørrelse, papirtype, layout, fotoeffektier og fotokvalitet og for at justere fotoenes lysstyrke og farveeffekter. Tryk på , hver gang du har foretaget et valg.

## 7 Tryk på knappen **Farve/Sort** for at angive en udskrivning i farver eller sort-hvid.

Hvis du vælger farveudskrivning eller sort udskrivning, vises lyset, der er tættest på dit valg.

## 8 Tryk på .

**Bemærk!** For at opnå de bedste resultater skal du lade udskrifterne tørre i mindst 24 timer, inden du stabler, viser eller gemmer dem væk.

# Udskrivning af fotos fra en hukommelsesenhed ved brug af printersoftwaren

1 Ilæg fotopapir med den glittede eller udskriftsegnede side opad. Hvis du ikke er sikker på, hvilken side der er den udskriftsegnede, skal du se i vejledningen, der fulgte med papiret.

2 I printerens kontrolpanel skal du trykke på .

3 Indsæt et hukommelseskort, et flashdrev eller et digitalkamera, der er indstillet til masselagringstilstand.

Hvis der kun er gemt dokumentfiler og billedfiler på hukommelsesenheden, skal du trykke på  for at vælge **Fotos**.

4 Overfør eller udskriv fotoene:

### Hvis printeren bruger en USB-forbindelse

- Fast Pics starter automatisk, når du indsætter hukommelsesenheden. Følg vejledningen på skærmen for at overføre og udskrive fotoene til computeren eller til udskrivning.

### Hvis printeren bruger en trådløs forbindelse (kun udvalgte modeller)

**a** Tryk på pilene for at rulle til **Vælg computer**, og tryk derefter på .

**b** Tryk på pilene for at vælge netværkscomputeren, hvor du vil gemme fotoene, og tryk derefter på .

**c** Overfør eller udskriv fotoene:

- Fast Pics starter automatisk, når du indsætter hukommelsesenheden. Følg vejledningen på skærmen for at overføre og udskrive fotoene til computeren eller til udskrivning.

# Udskrivning af fotos fra et PictBridge-aktiveret digitalkamera

PictBridge er en teknologi, der er tilgængelig i de fleste digitalkameraer. Den giver dig mulighed for at udskrive direkte fra digitalkameraet uden at bruge en computer.

1 Indsæt den ene ende af USB-kablet i kameraet.

**Bemærk!** Brug kun det USB-kabel, der fulgte med kameraet.

2 Indsæt den anden ende af kablet i PictBridge-porten foran på printeren.



## Bemærkninger:

- Kontroller, at det PictBridge-aktiverede digitalkamera er indstillet til den korrekte USB-tilstand. Hvis USB-valget på kameraet er forkert, registreres kameraet som et flashdrev, eller der vises en fejlmeddelelse på printerens kontrolpanel. Se dokumentationen til kameraet for at få yderligere oplysninger.
- Printeren kan kun læse én hukommelsesenhed ad gangen.



**Advarsel! Potentiel skade:** Berør ikke USB-kablet, netværksadapters, stik, hukommelsesenheden eller printerens i det viste område, mens du aktivt udskriver, læser eller skriver fra hukommelsesenheden. Du kan miste data.

3 Hvis PictBridge-forbindelsen kan oprettes, vises følgende meddelelse i displayet: **Der er registreret et PictBridge-kamera. Tryk på OK for at redigere indstillinger.**







4 Tryk på **OK** for at åbne menuen PictBridge.

5 Tryk på pilene for at vælge papirstørrelse, papirtype, fotostørrelse og layout for de fotos, du vil udskrive. Tryk på **OK**, hver gang du har foretaget et valg.

6 Se dokumentationen til kameraet for at starte udskrivningen.

**Bemærk!** Hvis du indsætter kameraet, mens printerens udfører et andet job, skal du vente, indtil jobbet er fuldført, inden du udskriver fra kameraet.

# Udskrivning af fotos fra en hukommelsesenhed ved brug af korrekturarket



- 1 Ilæg almindeligt Letter- eller A4-papir.
- 2 I printerens kontrolpanel skal du trykke på .
- 3 Indsæt et hukommelseskort eller flashdrev.  
Hvis der er gemt dokument- og billedfiler på hukommelsesenheden, skal du trykke på pilene for at vælge **Fotos** og derefter trykke på .
- 4 Tryk på pilene for at rulle til **Korrekturark**, og tryk derefter på .
- 5 Tryk på pilene for at vælge en indstilling for udskrivning af korrekturark.  
Du kan udskrive et korrekturark:
  - For alle fotos på hukommelsesenheden.
  - For de 20 seneste fotos, hvis der er 20 eller flere fotos på hukommelsesenheden.
  - Efter dato, hvis fotoene på kortet blev taget på forskellige datoer. Hvis du vælger denne indstilling, skal du derefter vælge datoen.
- 6 Tryk på .
- Korrekturarket udskrives.
- 7 Følg vejledningen på korrekturarket for at vælge, hvilke fotos der skal udskrives, antallet af kopier pr. foto, reduktion af røde øjne, sidelayout, udskriftsindstillinger og papirstørrelse.  
**Bemærk!** Når du foretager valg, skal du sørge for, at cirklerne udfyldes fuldstændigt.
- 8 Når **Scan korrekturark** vises på displayet, skal du trykke på  og derefter lægge korrekturarket med forsiden nedad på scannerens glasplade.  
**Bemærk!** Hvis **Scan korrekturark** ikke vises på displayet, skal du trykke på pilene, indtil indstillingen vises på displayet.
- 9 Tryk på .
- Printeren scanner korrekturarket.
- 10 Ilæg fotopapir med den glittede eller udskriftsegne side opad. Hvis du ikke er sikker på, hvilken side der er den udskriftsegne, skal du se i vejledningen, der fulgte med papiret.  
**Bemærk!** Sørg for, at papiret svarer til den valgte størrelse på korrekturarket.
- 11 Tryk på knappen **Farve/Sort** for at angive en udskrivning i farver eller sort-hvid.  
Hvis du vælger farveudskrivning eller sort udskrivning, vises lyset, der er tættest på dit valg.
- 12 Tryk på  for at udskrive fotoene.  
**Bemærk!** For at opnå de bedste resultater skal du lade udskrifterne tørre i mindst 24 timer, inden du stabler, viser eller gemmer dem væk.



## Udskrivning af fotos fra et digitalkamera ved brug af DPOF

Hvis kameraet understøtter DPOF (Digital Print Order Format), kan du angive, hvilke fotos du vil udskrive, hvor mange du vil udskrive af hvert, samt udskriftsindstillingerne, mens hukommelseskortet stadig er sluttet til kameraet. Printerens registrerer disse indstillinger, når du indsætter hukommelseskortet i printerens eller slutter kameraet til printerens.

**Bemærk!** Hvis du angiver en fotostørrelse, mens hukommelseskortet stadig sidder i kameraet, skal du sørge for, at størrelsen på det papir, der er lagt i printerens, ikke er mindre end den størrelse, du har angivet under DPOF-valget.

- 1 Ilæg fotopapir med den glittede eller udskriftsegne side opad. Hvis du ikke er sikker på, hvilken side der er den udskriftsegne, skal du se i vejledningen, der fulgte med papiret.
- 2 I printerens kontrolpanel skal du trykke på .
- 3 Indsæt et hukommelseskort.  
**Hukommelseskort registreret** vises i displayet.
- 4 Tryk på pilene for at rulle til **Udskriv fotos**, og tryk derefter på .
- 5 Tryk på pilene for at rulle til **Udskriv DPOF**, og tryk derefter på  for at udskrive fotoene.

**Bemærk!** Denne indstilling vises kun, hvis der registreres en DPOF-fil på hukommelseskortet.

**Bemærk!** For at opnå de bedste resultater skal du lade udskrifterne tørre i mindst 24 timer, inden du stabler, viser eller gemmer dem væk.

## Udskrivning fra en Bluetooth-aktiveret enhed

- Denne printer overholder Bluetooth-specifikation 2.0. Den understøtter følgende profiler: OPP (Object Push Profile) og SPP (Serial Port Profile). Kontakt producenten af den Bluetooth-aktiverede enhed (mobiltelefon eller lommecomputer) for at bestemme kompatibilitet og interoperabilitet med hardwaren. Det anbefales, at du bruger den seneste firmware til den Bluetooth-aktiverede enhed.
- Du skal bruge yderligere tredjepartssoftware og drivere for at udskrive Microsoft-dokumenter fra en Windows Mobile-/Pocket PC-lommecomputer. Du kan finde yderligere oplysninger om den påkrævede software i dokumentationen til lommecomputeren.

## Konfiguration af en forbindelse mellem printerens og en Bluetooth-aktiveret enhed

**Bemærk!** Printerens understøtter ikke udskrivning af filer fra computeren ved brug af en Bluetooth-forbindelse.

Du skal konfigurere en forbindelse mellem en Bluetooth-aktiveret enhed og printerens, hvis du sender et udskriftsjob fra Bluetooth-enheden for første gang. Du skal gentage konfigurationen, hvis:

- Du har nulstillet printerens til fabriksindstillingerne.
- Du har ændret Bluetooth-sikkerhedsniveauet eller Bluetooth-adgangskoden.

- Den Bluetooth-aktiverede enhed, du bruger, kræver, at brugeren konfigurerer en Bluetooth-forbindelse ved hvert udskriftsjob. Se dokumentationen til Bluetooth-enheden for at få yderligere oplysninger.
- Navnet på den Bluetooth-enhed, du bruger, automatisk er slettet fra listen over Bluetooth-enheder.

Hvis Bluetooth-sikkerhedsniveauet er angivet til Høj, gemmer printeren en liste på op til otte Bluetooth-enheder, der tidligere er konfigureret en forbindelse med printeren på. Hvis printeren registrerer over otte enheder, fjernes den enhed, der er brugt for længst tid siden, fra listen. Du skal gentage konfigurationen af den slettede enhed for at kunne sende et udskriftsjob til printeren.

**Bemærk!** Du skal konfigurere en tilslutning for hver Bluetooth-enhed, som du bruger til at sende udskriftsjob til printeren.





Sådan konfigureres en forbindelse mellem printeren og en Bluetooth-aktiveret enhed:

- 1 Indsæt en USB Bluetooth-adapter i USB-porten på forsiden af printeren.



Bluetooth-dongle tilsluttet vises i displayet.

**Bemærk!** Der følger ikke en Bluetooth-adapter med printeren.

- 2 I printerens kontrolpanel skal du trykke på .
  - 3 Tryk på pilene for at rulle til **Bluetooth-opsætning**, og tryk derefter på .
  - 4 Tryk på pilene for at rulle til **Registrering**, og tryk derefter på .
  - 5 Kontroller, at Registrering er indstillet til Til. Tryk om nødvendigt på pilene for at rulle til **Til**, og tryk derefter på .
- Printeren er nu klar til at acceptere en forbindelse fra en Bluetooth-aktiveret enhed.
- 6 Konfigurer den Bluetooth-aktiverede enhed for at oprette en forbindelse til printeren. Se dokumentationen til Bluetooth-enheden for at få yderligere oplysninger.

**Bemærk!** Hvis Bluetooth-sikkerhedsniveauet på printeren er indstillet til Høj, skal du angive en adgangskode.





## Angivelse af Bluetooth-sikkerhedsniveauet

- 1 Indsæt en Bluetooth USB-adapter i USB-porten.



Bluetooth-dongle tilsluttet vises i displayet.

**Bemærk!** Der følger ikke en Bluetooth-adapter med printeren.

- 2 I printerens kontrolpanel skal du trykke på .
- 3 Tryk på pilene for at rulle til **Bluetooth-opsætning**, og tryk derefter på knappen .
- 4 Tryk på pilene for at rulle til **Sikkerhedsniveau**, og tryk derefter på .
- 5 Tryk på pilene for at vælge sikkerhedsniveauet, og tryk derefter på 
  - Vælg **Lav** for at gøre det muligt for Bluetooth-enheder at oprette forbindelse til og sende udskriftsjob til printeren, uden at brugerne skal angive en adgangsnøgle.
  - Vælg **Høj** for at gøre det nødvendigt for brugerne at angive en firecifret numerisk adgangsnøgle på Bluetooth-enheden, inden de opretter forbindelse til og sender udskriftsjob til printeren.
- 6 Menuen Bluetooth-adgangsnøgle vises i displayet, hvis du angiver sikkerhedsniveauet til Høj. Tryk på piletasterne for at angive den firecifrede adgangskode. Tryk på , hver gang du har angivet et nummer.

## Udskrivning fra en Bluetooth-aktiveret enhed

**Bemærk!** Printeren understøtter ikke udskrivning af filer fra computeren ved brug af en Bluetooth-forbindelse.

- 1 Indsæt en USB Bluetooth-adapter i USB-porten.



Udskrivning

Bluetooth-dongle tilsluttet vises i displayet.

**Advarsel! Potentiel skade:** Berør ikke kabler, netværksadapters, stik, USB Bluetooth-adapteren og printeren i de viste områder, mens du aktivt udskriver, læser eller skriver fra en Bluetooth-aktiveret enhed. Du kan miste data.

**Bemærkninger:**

- Der følger ikke en Bluetooth-adapter med printeren.
  - Printeren skifter automatisk til Bluetooth-tilstand, når du indsætter en USB Bluetooth-adapter.
- 2** Kontroller, at printeren er konfigureret til at modtage Bluetooth-forbindelser. Se "Konfiguration af en forbindelse mellem printeren og en Bluetooth-aktiveret enhed" på side 41 for at få yderligere oplysninger.
  - 3** Konfigurer Bluetooth-enheden til at udskrive til printeren. Se dokumentationen til Bluetooth-enheden for at få yderligere oplysninger.
  - 4** Se dokumentationen til Bluetooth-enheden for at starte udskrivningen.

**Bemærk!** Hvis Bluetooth-sikkerhedsniveauet på printeren er indstillet til Høj, skal du angive en adgangskode.

## Udskrivning på begge sider af papiret (dupleksudskrivning)

### Automatisk udskrivning på begge sider af papiret (dupleksudskrivning)

Den automatiske dupleksenhed, der er tilgængelig på udvalgte printermodeller, understøtter papir i A4- og Letter-størrelse. Hvis du har købt en model uden automatisk dupleks, eller hvis du vil dupleksudskrive med andre papirtyper, skal du se instruktionerne til manuel udskrivning på begge sider af papiret (dupleksudskrivning).

#### Til Windows-brugere

- 1** Klik på **Filer** > **Udskriv** i et åbent dokument.
- 2** Klik på **Egenskaber, Indstillinger, Optioner** eller **Opsætning**.
- 3** Naviger til:  
fanen **Avanceret** > Tosidet udskrivningsområde > vælg **Til**  
**Bemærk!** Vælg **Brug printerindstillinger** for at bruge indstillingerne, der er defineret i printeren.
- 4** Vælg indstillingen **Sidehæftet** eller **Tophæftet**. Sidehæftet er den meste brugte indstilling.
- 5** Klik på **OK** for at lukke dialogboks i printerprogrammet.
- 6** Klik på **OK** eller **Udskriv**.

Hvis du vil gå tilbage til en-sidet udskrivning, skal du navigere til:

fanen **Avanceret** > Tosidet udskrivningsområde > vælg **Fra**

## Til Macintosh-brugere

- 1 Vælg **Filer > Sideopsætning**, mens du har et dokument åbent.
- 2 Angiv printer, papirstørrelse og -retning i dialogboksen Sideopsætning.
- 3 Klik på **OK**.
- 4 Vælg **Filer > Udskriv** på menulinjen.
- 5 Vælg den ønskede printer i genvejsmenuen Printer.
- 6 Vælg **Udskriftsindstillinger** eller **Kvalitet og medie** i genvejsmenuen Udskriftsindstillinger.
- 7 Vælg **Almindeligt papir** i genvejsmenuen Papirtype.
- 8 Vælg **Layout** i genvejsmenuen Udskriftsindstillinger.
- 9 Vælg **Indbinding på lang kant** eller **Indbinding på kort kant** i genvejsmenuen Tosidet.
  - Ved indbinding på lang kant indbindes siderne langs papirets lange kant (venstre kant ved stående, øverste kant ved liggende).

### Stående



### Liggende



- Ved indbinding på kort kant indbindes siderne langs papirets korte kant (øverste kant ved stående, venstre kant ved liggende).

### Stående



### Liggende



- 10 Klik på **Udskriv**.

## Manuel udskrivning på begge sider af papiret (dupleksudskrivning)

### Til Windows-brugere

- 1 Klik på **Filer > Udskriv** i et åbent dokument.
- 2 Klik på **Egenskaber, Indstillinger, Optioner** eller **Opsætning**.

**3** Naviger til:

fanen **Avanceret** > Tosidet udskrivningsområde > vælg **Manuelt**

**Bemærk!** Indstillingen "Udskriv den instruktionsside, som hjælper dig med at lægge papir i printeren igen" vælges automatisk.

**4** Klik på **OK**. Printeren udskriver de ulige sider og instruktionsarket.

**5** Vend og ilæg papiret igen ved hjælp af anvisningerne på instruktionsarket for at fuldføre udskriftsjobbet.

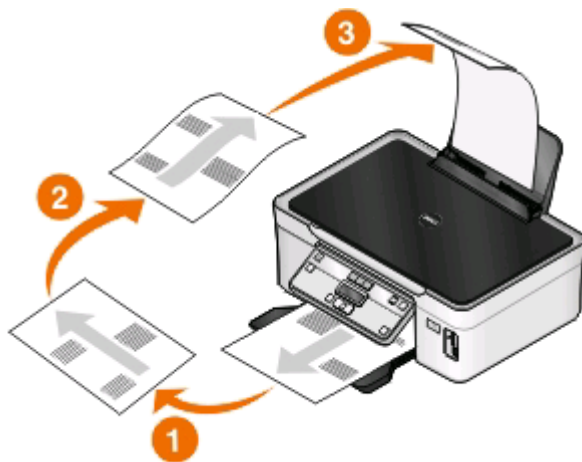

Hvis du vil gå tilbage til enkelt-sidede udskrivning, skal du navigere til:

fanen **Avanceret** > Tosidet udskrivningsområde > vælg **Fra**

## Til Macintosh-brugere

**1** Vælg **Filer** > **Sideopsætning**, mens du har et dokument åbent.

**2** Angiv printer, papirstørrelse og -retning i dialogboksen Sideopsætning.

**3** Klik på **OK**.

**4** Vælg **Filer** > **Udskriv** på menulinjen.

**5** Vælg den ønskede printer i genvejsmenuen Printer.

**6** Vælg **Papirhåndtering** i genvejsmenuen Udskriftsindstillinger.

**7** Vælg at udskrive de ulige sider i genvejsmenuen Udskriv eller Sider til udskrivning.

**8** Klik på **Udskriv**.

9 Luft papiret, og læg det tilbage igen.

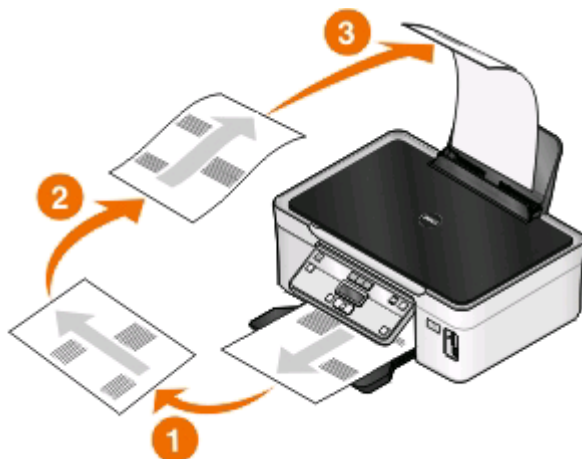

10 Gentag trin 4 til 6.

11 Vælg at udskrive de lige sider i genvejsmenuen Udskriv eller Sider til udskrivning.

12 Klik på **Udskriv**.

## Håndtering af udskriftsjob

### Angivelse af printeren som standardprinter

Printeren skal vælges automatisk i dialogboksen Udskriv, når du sender et udskriftsjob. Hvis du skal vælge printeren manuelt, er den ikke standardprinter.

Sådan angives standardprinter:

#### Til Windows-brugere

- 1 Klik på , eller klik på **Start**, og klik derefter på **Kør**.
- 2 I feltet Start søgning eller Kør skal du skrive `styre printere`.
- 3 Tryk på **Enter**, eller klik på **OK**.  
Printermappen åbnes.
- 4 Højreklik på printeren, og vælg derefter **Benyt som standardprinter**.

#### Til Macintosh-brugere

- 1 Vælg **Systemindstillinger** i Apple-menuen.
- 2 Klik på **Udskriv & Fax**.
- 3 Vælg printeren i genvejsmenuen Standardprinter, eller vælg printeren, og klik på **Vælg som standard**, afhængigt af operativsystemet.

## Ændring af udskrivningstilstanden

For at spare blæk kan du ændre standardtilstanden for udskrivning for alle udskriftsjob til Kladde eller Hurtig udskrivning. Denne tilstand bruger mindre blæk og er ideel til udskrivning af dokumenter, der kun indeholder tekst. Hvis du skal skifte til en anden udskrivningstilstand for at udskrive fotos eller andre dokumenter af høj kvalitet, kan du vælge en anden tilstand i dialogboksen Udskriv, inden du sender udskriftsjobbet.

Sådan ændres standardtilstanden for udskrivning:

### Til Windows-brugere

- 1 Klik på , eller klik på **Start**, og klik derefter på **Kør**.
- 2 I feltet Start søgning eller Kør skal du skrive **styre printere**.
- 3 Tryk på **Enter**, eller klik på **OK**.  
Printermappen åbnes.
- 4 Højreklik på printeren, og vælg derefter **Udskriftsindstillinger**.
- 5 Vælg **Hurtig udskrivning** som udskrivningstilstand.

### Til Macintosh-brugere

- 1 Mens der er et dokument åbent, skal du vælge **Filer > Udskriv**.
- 2 Vælg printeren i genvejsmenuen Printer.
- 3 Vælg **Udskriftsindstillinger** eller **Kvalitetsmedier** (afhængigt af operativsystemet) i genvejsmenuen Udskriftsindstillinger.
- 4 I genvejsmenuen Udskriftskvalitet skal du vælge **Kladde** eller **Hurtig udskrivning** som udskrivningstilstand.
- 5 Vælg **Gem som** i genvejsmenuen Arkiverede indstillinger, og angiv derefter et navn til indstillingskonfigurationen.  
Du skal vælge dette konfigurationsnavn i genvejsmenuen Arkiverede indstillinger for hvert udskriftsjob.

## Ændring af udskrivningstilstanden for et enkelt udskriftsjob

### Til Windows-brugere

- 1 Klik på **Filer > Udskriv** i et åbent dokument.
- 2 Klik på **Egenskaber, Indstillinger, Optioner** eller **Opsætning**.
- 3 Vælg **Automatisk, Hurtig udskrivning, Normal** eller **Bedst**.

**Bemærk!** Udskrivning i kladdetilstand eller hurtig udskrivningstilstand bruger mindre blæk og er ideel til udskrivning af dokumenter, der kun indeholder tekst.

### Til Macintosh-brugere

- 1 Mens der er et dokument åbent, skal du vælge **Filer > Udskriv**.
- 2 Vælg printeren i genvejsmenuen Printer.



- 3 Vælg **Udskriftsindstillinger** eller **Kvalitetsmedier** (afhængigt af operativsystemet) i genvejsmenuen Udskriftsindstillinger.
- 4 I genvejsmenuen Udskriftskvalitet skal du vælge **Automatisk, Kladde** eller **Hurtig udskrivning, Normal, Foto** eller **Bedst**.

**Bemærk!** Udskrivning ved hjælp af Hurtig udskrivning bruger mindre blæk og er ideel til udskrivning af dokumenter, der kun indeholder tekst.

## Midlertidig standsning af udskriftsjob

### Til Windows-brugere

- 1 Klik på , eller klik på **Start**, og klik derefter på **Kør**.
- 2 I feltet Start søgning eller Kør skal du skrive `styre printere`.
- 3 Tryk på **Enter**, eller klik på **OK**.  
Printermappen åbnes.
- 4 Højreklik på printeren, og vælg derefter **Åbn** eller **Se, hvad der udskrives**.
- 5 Stands udskriftsjobbet midlertidigt:
  - Højreklik på dokumentnavnet, og vælg derefter **Pause**, hvis du vil standse et bestemt udskriftsjob midlertidigt.
  - Hvis du vil standse alle udskriftsjob i køen midlertidigt, skal du klikke på **Printer** og derefter vælge **Stop udskrivning midlertidigt**.

### Til Macintosh-brugere

- 1 Klik på printerikonet på dokken.  
Dialogboksen med udskriftskøen vises.
- 2 Stands udskriftsjobbet midlertidigt:
  - Vælg navnet på dokumentet, og klik derefter på **Pause**, hvis du vil afbryde et bestemt udskriftsjob midlertidigt.
  - Hvis du vil afbryde alle udskriftsjob i køen midlertidigt, skal du klikke på **Stop printer midlertidigt** eller **Stop job**, afhængigt af dit operativsystem.

## Genoptagelse af udskrivning

### Til Windows-brugere

- 1 Klik på , eller klik på **Start**, og klik derefter på **Kør**.
- 2 I feltet Start søgning eller Kør skal du skrive `styre printere`.
- 3 Tryk på **Enter**, eller klik på **OK**.  
Printermappen åbnes.
- 4 Højreklik på printeren, og vælg derefter **Åbn** eller **Se, hvad der udskrives**.

## 5 Genoptag udskriftsjobbet:

- Højreklik på dokumentnavnet, og vælg derefter **Genoptag** eller **Genstart**, hvis du vil fortsætte et bestemt udskriftsjob.
- Hvis du vil fortsætte alle udskriftsjob i køen, skal du klikke på **Printer** og derefter fjerne markeringen ud for Stop udskrivning midlertidigt.

## Til Macintosh-brugere

1 Vælg **Systemindstillinger** i Apple-menuen.

2 Klik på **Udskriv & Fax**.

3 Vælg printeren i printeroversigten eller i genvejsmenuen Printer.

4 Klik på **Åbn udskriftskø** eller **Konfigurer printere**, afhængigt af dit operativsystem.

Dialogboksen med udskriftskøen vises.

## 5 Genoptag udskriftsjobbet:

- Vælg navnet på dokumentet, og klik derefter på **Genoptag**, hvis du vil fortsætte et bestemt udskriftsjob.
- Klik på **Genoptag printer** eller **Start Job**, hvis du vil fortsætte alle udskriftsjob i køen.

## Annullering af udskriftsjob

Du kan annullere et udskriftsjob fra printerens kontrolpanel ved at trykke på **X**. Sådan annulleres et udskriftsjob fra computeren:

## Til Windows-brugere

1 Klik på , eller klik på **Start**, og klik derefter på **Kør**.

2 I feltet Start søgning eller Kør skal du skrive **styre printere**.

3 Tryk på **Enter**, eller klik på **OK**.

Printermappen åbnes.

4 Højreklik på printeren, og vælg derefter **Åbn** eller **Se, hvad der udskrives**.

## 5 Annuller udskriftsjobbet:

- Højreklik på dokumentnavnet, og vælg derefter på **Annuller**, hvis du vil annullere et bestemt udskriftsjob.
- Klik på **Printer > Annuller alle dokumenter**, hvis du vil annullere alle udskrivningsjob i køen.

## Til Macintosh-brugere

1 Klik på printerikonet på dokken.

2 Vælg navnet på det job, du vil annullere, og klik derefter på **Slet** i dialogboksen med udskriftskøen.



# Kopiering

ADF (automatisk dokumentføder)	Scannerens glasplade
<p>Brug ADF'en til dokumenter med flere sider.</p> <p><b>Bemærk!</b> ADF'en er kun tilgængelig på udvalgte modeller. Hvis du har købt en printer uden en ADF, skal du ilægge originaldokumenter eller fotos på scannerens glasplade.</p>	 <p>Brug scannerens glasplade til enkelte sider, små emner (f.eks. postkort og fotos), transparenter, fotopapir og tynde medier (f.eks. udklip fra et blad).</p>

## Tip til kopiering





- Når du bruger ADF'en, skal du justere papirstyret på ADF'en i forhold til originaldokumentets bredde.
- Luk scannerlåget for at undgå mørke kanter på det scannede billede, når du bruger scannerens glasplade.
- Læg *ikke* postkort, fotos, små emner, transparenter, fotopapir eller tynde medier (f.eks. udklip fra et blad) i ADF'en. Placer disse emner på scannerens glasplade.

## Oprettelse af kopier

- 1 Ilæg papir.
- 2 Placer et dokument i ADF'en med forsiden opad eller på scannerens glasplade med forsiden nedad.
- 3 I printerens kontrolpanel skal du trykke på .
- 4 Tryk på pilene for at vælge antallet af kopier, og tryk derefter på knappen **Farve/sort** for at angive en farvekopi eller sort-hvid kopi.  
Hvis du vælger farveudskrivning eller sort udskrivning, vises lyset, der er tættest på dit valg.
- 5 Tryk på .



## Kopiering af fotos

- 1 Ilæg fotopapir.
- 2 Placer fotoet med forsiden nedad på scannerens glasplade.



- 3 I printerens kontrolpanel skal du trykke på .
- 4 Tryk på , indtil **Fotogenuudskrift** vises.
- 5 Tryk på pilene for at rulle til **Ja**, og tryk derefter på .
- 6 Tryk på pilene for at vælge den ønskede fotostørrelse, og tryk derefter på .
- 7 Tryk på .

**Bemærk!** For at opnå de bedste resultater skal du lade udskrifterne tørre i mindst 24 timer, inden du stabler, viser eller gemmer dem væk.

## Forstørrelse eller reduktion af billeder

- 1 Ilæg papir.
- 2 Læg et originaldokument på scannerens glasplade med forsiden nedad.
- 3 I printerens kontrolpanel skal du trykke på .
- 4 Tryk på , indtil **Tilpas** vises.
- 5 Tryk på pilene, indtil den ønskede indstilling vises.



### Bemærkninger:

- Hvis du vælger Tilpas størrelse, skal du trykke på  og derefter trykke på pilene for at vælge den ønskede brugerdefinerede procent. Tryk på  for at gemme indstillingen.
- Hvis du vælger Uden rammer, reducerer eller forstørre printerens dokumentet eller fotoet efter behov, så der kan udskrives en kopi uden rammer på den valgte papirstørrelse. Du opnår det bedste resultat med denne tilpasningsindstilling ved at bruge fotopapir og indstille papirtypen til Foto eller lade printerens registrere papirtypen automatisk.



- 6 Tryk på .

**Bemærk!** Når kopijobbet er fuldført, skal du trykke på  for at nulstille indstillingerne til standardindstillingerne. Tilpasningsindstillingen skifter også til 100% efter to minutter med printerinaktivitet.

## Justering af kopieringskvalitet

- 1 Ilæg papir.
- 2 Placer et dokument i ADF'en med forsiden opad eller på scannerens glasplade med forsiden nedad.
- 3 I printerens kontrolpanel skal du trykke på .
- 4 Tryk på , indtil **Kvalitet** vises.
- 5 Tryk på pilene for at angive kopieringskvaliteten til Automatisk, Kladde, Normal eller Foto.
- 6 Tryk på .

# Oprettelse af en lysere eller mørkere kopi

- 1 Ilæg papir.
- 2 Placer et dokument i ADF'en med forsiden opad eller på scannerens glasplade med forsiden nedad.
- 3 I printerens kontrolpanel skal du trykke på .
- 4 Tryk på , indtil **Lysere/mørkere** vises.
- 5 Tryk på pilene for at justere skyderen.  
**Bemærk!** Hvis du trykker på venstre pil, bliver kopien lysere, og hvis du trykker på højre pil, bliver kopien mørkere.
- 6 Tryk på .

# Sortering af kopier ved brug af printerens kontrolpanel





Hvis du udskriver flere kopier af et dokument, kan du vælge at udskrive hver kopi som et sæt (sorteret) eller at udskrive kopierne som grupper af sider (ikke sorteret).

## Sorteret





## Ikke sorteret



- 1 Ilæg papir.
- 2 Placer et dokument i ADF'en med forsiden opad eller på scannerens glasplade med forsiden nedad.
- 3 I printerens kontrolpanel skal du trykke på .
- 4 Tryk på pilene for at vælge antallet af kopier, og tryk derefter på .
- 5 Tryk på , indtil **Udskriv sætvis** vises.
- 6 Tryk på piletasterne for at rulle til **Til**.
- 7 Tryk på .

# Gentagelse af et billede på én side



Du kan udskrive det samme sidebillede flere gange på ét ark papir. Denne indstilling er nyttig, når du skal lave emner som etiketter, klistermærker, løbesedler og uddelingskopier.

- 1 Ilæg papir.
- 2 Placer et dokument i ADF'en med forsiden opad eller på scannerens glasplade med forsiden nedad.
- 3 I printerens kontrolpanel skal du trykke på .
- 4 Tryk på , indtil **Kopier pr. ark** vises.

- 5 Tryk på pilene for at vælge antallet af gange, et billede skal gentages på en side: én gang, fire gange, ni gange eller 16 gange.
- 6 Tryk på .

## Kopiering af flere sider på et ark

Indstillingen Sider pr. ark giver dig mulighed for at kopiere flere side på ét ark ved at udskrive mindre billeder på hver side. Du kan f.eks. komprimere et dokument på 20 sider til 5 sider, hvis du bruger denne indstilling til at udskrive 4 sidebilleder pr. ark.



- 1 Ilæg papir.
- 2 Placer et dokument i ADF'en med forsiden opad eller på scannerens glasplade med forsiden nedad.
- 3 I printerens kontrolpanel skal du trykke på .
- 4 Tryk på , indtil **Sider pr. ark** vises.
- 5 Tryk på pilene for at vælge antallet af sider, der skal kopieres på et ark papir. Du kan vælge at kopiere én, to eller fire sidebilleder på et ark.  
**Bemærk!** Hvis du kopierer fire sider i liggende retning, skal du scanne side 3 og 4 først og derefter scanne side 1 og 2.
- 6 Tryk på .

## Oprettelse af en duplekskopi



### Automatisk oprettelse af en duplekskopi

Den automatiske dupleksenhed, der er tilgængelig på udvalgte printermodeller, understøtter Letter- og A4-papir. Hvis du har købt en model uden automatisk dupleks, eller hvis du vil oprette duplekskopier med andre papirstørrelser, skal du se instruktionerne til manuel oprettelse af duplekskopier.

**Bemærk!** Du kan ikke oprette duplekskopier på konvolutter, karton eller fotopapir.

- 1 Ilæg papir.
- 2 Placer et dokument i ADF'en med forsiden opad eller på scannerens glasplade med forsiden nedad.
- 3 I printerens kontrolpanel skal du trykke på .
- 4 Tryk på , indtil **Tosidede kopier** vises.
- 5 Vælg den dupleksindstilling, som svarer til det originale dokument:
  - Hvis du kopierer et ensidet dokument, skal du trykke på pilknapperne for at rulle til **1 til 2**.
  - Hvis du kopierer et tosidet dokument, skal du trykke på pilknapperne for at rulle til **2 til 2**.
- 6 Tryk på  for at gemme første side af dokumentet i printerens hukommelse.
- 7 Følg vejledningen i displayet.

## Manuel oprettelse af en duplekskopi

- 1 Ilæg papir.
- 2 Placer et dokument i ADF'en med forsiden opad eller på scannerens glasplade med forsiden nedad.
- 3 I printerens kontrolpanel skal du trykke på .
- 4 Tryk på pilene for at vælge antallet af kopier, og tryk derefter på knappen **Farve/sort** for at angive en farvekopi eller sort-hvid kopi.  
Hvis du vælger farveudskrivning eller sort udskrivning, vises lyset, der er tættest på dit valg.
- 5 Tryk på  for at udskrive på den ene side af papiret.
- 6 Ilæg næste side i dokumentet.
  - Hvis du kopierer et ensidet dokument, skal du lægge næste side med forsiden opad i ADF'en eller med forsiden nedad på scannerens glasplade.
  - Hvis du kopierer et tosidet dokument, skal du vende originaldokumentet og derefter lægge det med forsiden opad i ADF'en eller med forsiden nedad på scannerens glasplade.
- 7 Fjern papiret fra papirudskriftsbakken, og læg derefter papiret i igen for at udskrive den anden side af dokumentet.

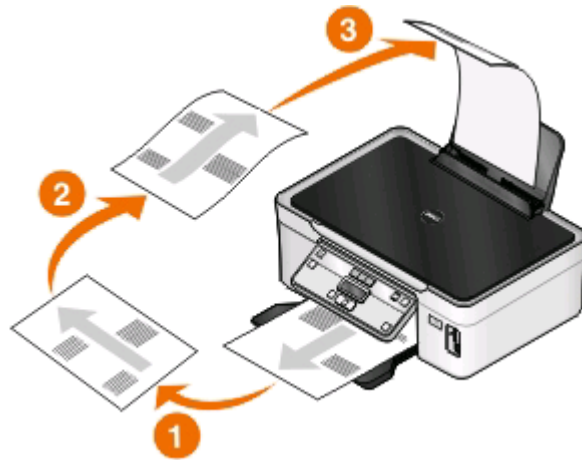

- 8 Tryk på .

## annullering af kopieringsjob

Hvis du vil annullere et kopieringsjob, skal du trykke på .

Scanningen stopper, og printeren vender tilbage til den forrige menu.



# Scanning

ADF (automatisk dokumentføder)	Scannerens glasplade
<p>Brug ADF'en til dokumenter med flere sider.</p> <p><b>Bemærk!</b> ADF'en er kun tilgængelig på udvalgte modeller. Hvis du har købt en printer uden en ADF, skal du ilægge originaldokumenter eller fotos på scannerens glasplade.</p>	 <p>Brug scannerens glasplade til enkelte sider, små emner (f.eks. postkort og fotos), transparenter, fotopapir og tynde medier (f.eks. udklip fra et blad).</p>

## Tip til scanning

- Når du bruger ADF'en, skal du justere ADF-papirstyret i forhold til originaldokumentets bredde.
- Luk scannerlåget for at undgå mørke kanter på det scannede billede, når du bruger scannerens glasplade.
- Læg *ikke* postkort, fotos, små emner, transparenter, fotopapir eller tynde medier (f.eks. udklip fra et blad) i ADF'en. Placer disse emner på scannerens glasplade.
- Vælg PDF-filtypen, hvis du vil scanne flere sider og gemme dem som én fil.

## Scanning til en lokal computer eller netværkscomputer

- 1 Placer et dokument i ADF'en med forsiden opad eller på scannerens glasplade med forsiden nedad.
  - 2 I printerens kontrolpanel skal du trykke på .
  - 3 Tryk på pilene for at rulle til **Computer** eller **Netværk**, og tryk derefter på .
  - 4 Tryk på pilene for at vælge navnet på den lokale computer eller netværkscomputeren, og tryk derefter på .
- Den lokale computer eller netværkscomputeren er destinationen for scanningen. Vent, indtil printerens er færdig med at hente en liste over scanningsprogrammer, der er tilgængelig på den valgte computer.



### Bemærkninger:

- Hvis printeren kun er sluttet til en lokal computer, henter printeren automatisk en liste over scanningsprogrammer.
- Du bliver muligvis bedt om at angive en pinkode, hvis computeren kræver det. Tryk på piletasterne for at angive pinkoden. Tryk på , hver gang du har angivet et nummer.
- Se hjælpen til printersoftwaren vedrørende operativsystemet for at tildele et computernavn og en pinkode til computeren.

5 Tryk på pilene for at vælge et program, og tryk derefter på .

6 Tryk på pilene for at vælge den ønskede opløsningskvalitet og den oprindelige billedstørrelse. Tryk på , hver gang du har foretaget et valg.

7 Tryk på  for at starte scanningen.

Scanningen er fuldført, når det program, du har valgt under trin 5, åbnes på destinationscomputeren, og scanningen vises i programmet som en ny fil.

## Scanning til et flashdrev eller hukommelseskort

Inden du starter, skal du kontrollere, at flashdrevet eller hukommelseskortet ikke er skrivebeskyttet.

1 Placer et dokument i ADF'en med forsiden opad eller på scannerens glasplade med forsiden nedad.

2 I printerens kontrolpanel skal du trykke på .

3 Når **Scan til** vises på displayet, skal du indsætte flashdrevet eller hukommelseskortet.

4 Tryk på pilene for at rulle til **USB - flashdrev** eller **Hukommelseskort**, og tryk derefter på .

5 Tryk på pilene for at vælge opløsningskvalitet, den type output, du vil oprette, og størrelsen på originalbilledet. Tryk på , hver gang du har foretaget et valg.

**Bemærk!** Vælg PDF-filtypen, hvis du vil scanne flere sider og gemme dem som én fil.

6 Tryk på  for at starte scanningen.

Scanningen er fuldført, når der vises en meddelelse i printerens kontrolpanel, der fortæller, at scanningen er gemt.

## Scanning af fotos i et redigeringsprogram

### Til Windows-brugere

1 Ilæg et eller flere fotos.

2 Klik på  eller **Start**.

3 Klik på **Alle programmer** eller **Programmer**, og vælg derefter mappen med printerprogrammet på listen.

4 Naviger til:

Klik på **Printerhjem** > vælg din printer > **Foto**.

- Hvis du vil scanne et enkelt foto eller flere fotos som et enkelt billede, skal du vælge **Enkelt foto**.
- Hvis du vil scanne flere fotos samtidig og gemme dem som separate billeder, skal du vælge **Opdel i individuelle fotos**.

**Bemærk!** Tillad mindst 0,6 cm plads mellem fotoene, hvis du vil scanne flere fotos samtidig og gemme dem som separate billeder.

Scanningen starter, og dialogboksen for scanningsstatus vises.

**5** Gem fotos eller fotoene, og åbn dem i et fotoredigeringsprogram for at redigere dem.

## Til Macintosh-brugere

**1** Ilæg et eller flere fotos.

**2** Dobbeltklik på printerprogrammappen i Finder-vinduet.

**3** Dobbeltklik på printercenteret for at åbne All-In-One-center.

**4** Vælg **Foto** i All-In-One-center-området "Hvad skal scannes?".

**5** Vælg **Til udskrivning** eller **Til visning på skærm/internetside** i genvejsmenuen "Hvordan skal det scannede billede bruges?".

**6** Vælg en destinationsmappe eller et program til det scannede billede i menuen "Send scannet billede til".

**7** Vælg **Forespørgsel om flere sider**, hvis du har flere billeder, der skal scannes.

**8** Klik på **Vis udskrift**.

Dialogboksen Scan vises.

**9** Juster billedet og scanningsindstillingerne efter behov.

**10** Klik på **Scan**.

## Scanning af dokumenter i et redigeringsprogram

Et OCR-program (Optical Character Recognition) giver dig mulighed for at redigere et originalt tekstdokument, der er scannet. For at dette kan fungere, skal du have et OCR-program installeret på en lokal computer eller en netværkscomputer, og du skal kunne vælge det på listen over programmer, når du konfigurerer scanningen.

Når du vælger indstillinger til scanningen:

- Vælg at scanne til den lokale computer eller netværkscomputeren, hvor OCR-programmet er installeret.
- Vælg at scanne med den højeste opløsning.

## Til Windows-brugere

**1** Ilæg et originaldokument.

**2** Klik på  eller **Start**.

**3** Klik på **Alle programmer** eller **Programmer**, og vælg derefter mappen med printerprogrammet på listen.

- 4 Naviger til:  
Klik på **Printerhjem** > vælg din printer > **Dokument**.  
Scanningen starter, og dialogboksen for scanningsstatus vises.
- 5 Når scanningen er færdig, skal du gemme dokumentet i et tekstbehandlingsprogram.
- 6 Åbn dokumentet i det valgte program for at redigere det.

## Til Macintosh-brugere

- 1 Ilæg et originaldokument.
- 2 Dobbeltklik på printerprogrammappen i Finder-vinduet.
- 3 Dobbeltklik på printercenteret for at åbne All-In-One-center.
- 4 Vælg en dokumenttype, der er forskellig fra Foto, i All-In-One-center-området "Hvad skal scannes?".
- 5 Vælg **Til redigering (OCR)** i genvejsmenuen "Hvordan skal det scannede billede bruges?".
- 6 Vælg et tekstbehandlingsprogram til brug ved redigering i menuen "Send scannet billede til".
- 7 Klik på **Scan**.
- 8 Åbn det scannede dokument i et tekstbehandlingsprogram for at redigere det.

## Scanning direkte til e-mail ved brug af printersoftware

### Til Windows-brugere

- 1 Ilæg et originaldokument.
- 2 Klik på  eller **Start**.
- 3 Klik på **Alle programmer** eller **Programmer**, og vælg derefter mappen med printerprogrammet på listen.
- 4 Naviger til:  
Klik på **Printerhjem** > vælg din printer > **E-mail**.
- 5 Vælg **Foto, Dokument** eller **PDF**.  
**Bemærk!** Du kan kun vælge Dokument, hvis der er installeret et OCR-program på computeren.  
Scanningen starter, og dialogboksen for scanningsstatus vises.
- 6 Når scanningen er færdig, oprettes der en ny e-mail, som det scannede dokument automatisk er vedhæftet.
- 7 Skriv teksten til e-mailen.

**Bemærk!** Hvis dit e-mail-program ikke åbnes automatisk, kan du scanne dokumentet til computeren og derefter sende det via e-mail som en vedhæftet fil.

## Til Macintosh-brugere

- 1 Ilæg et originaldokument.
- 2 Dobbeltklik på printerprogrammappen i Finder-vinduet.
- 3 Dobbeltklik på printercenteret for at åbne All-In-One-center.
- 4 Vælg en dokumenttype i All-In-One-center-området "Hvad skal scannes?".
- 5 Vælg **Til visning på skærm/internetside** i menuen "Hvordan skal det scannede billede bruges?".
- 6 Vælg et program i menuen "Send scannet billede til".
- 7 Klik på **Scan**.
- 8 Hent det scannede billede fra programmet, og send det derefter via e-mail som en vedhæftet fil.

## Scanning til en pdf-fil

### Til Windows-brugere

- 1 Ilæg et originaldokument.
- 2 Klik på  eller **Start**.
- 3 Klik på **Alle programmer** eller **Programmer**, og vælg derefter mappen med printerprogrammet på listen.
- 4 Naviger til:  
Klik på **Printerhjem** > vælg din printer > **PDF**.  
Scanningen starter, og dialogboksen for scanningsstatus vises.
- 5 Gem dokumentet som en pdf-fil.

### Til Macintosh-brugere

- 1 Ilæg et originaldokument.
- 2 Dobbeltklik på printerprogrammappen i Finder-vinduet.
- 3 Dobbeltklik på printercenteret for at åbne All-In-One-center.
- 4 Vælg en dokumenttype i All-In-One-center-området "Hvad skal scannes?".
- 5 Tilpas indstillingerne efter behov.
- 6 Klik på **Scan**.
- 7 Gem dokumentet som en pdf-fil.

# Ofte stillede spørgsmål om scanning

## Hvordan kan jeg forbedre kvaliteten af en scanning?

- Kontroller, at det originale dokument er i en god forfatning.
- Kontroller, at programmet, der modtager det scannede dokument, er korrekt. Hvis du fx scanner et foto for at redigere det, skal du sørge for at vælge et fotoredigeringsprogram til modtagelse af scanningen. Hvis du scanner et dokument for at redigere teksten, skal du sørge for at vælge et OCR-program.
- Brug en høj opløsning.

## Hvordan kan jeg scanne i sort-hvid?

Farve er standard for alle scanninger. Hvis du vil scanne i sort-hvid, skal du trykke på knappen **Farve/sort** på printerens kontrolpanel for at skifte fra farve til sort-hvid.

## Hvorfor bliver jeg anmodet om en pinkode?



Pinkoder er sikkerhedsforanstaltninger, der bruges for at forhindre scannede oplysninger i at sendes til bestemte placeringer eller for at forhindre, at scannede emner ses eller bruges af andre. Du bliver muligvis bedt om at angive en pinkode, hvis den netværkscomputer, du scanner til, kræver det.

Se hjælpen til printersoftwarens vedrørende operativsystemet for at finde ud af, hvordan pinkoder tildeles til netværkscomputere.

## Hvad er en programliste, og hvordan opdaterer jeg den?

Når du scanner en fil, kan du vælge, hvilket program du vil bruge til at åbne den på computeren. Printereren henter denne programliste på computeren, når der scannes for første gang. Hvis du ikke får vist det ønskede program på listen, eller hvis du installerer nye programmer på computeren, skal du opdatere programlisten på printereren.

### Opdatering af programlisten

- 1 I printerens kontrolpanel skal du trykke på .
- 2 Tryk på pilene for at rulle til **Computer** eller **Netværk**.
- 3 Vælg en lokal computer eller netværkscomputer, der skal modtage scanningen, og tryk derefter på .  
Vent, indtil printereren er færdig med at hente en liste over scanningsprogrammer, der er tilgængelig på den valgte computer.
- 4 Vælg **OPDATER** på listen over scanningsprogrammer.  
Derved opdateres programlisten på printereren.

## annullering af scanningsjob

Tryk på  på printerens kontrolpanel, eller klik på **Annuller** på computerskærmen.

# Netværk

## Installation af printeren på et trådløst netværk

### Trådløs netværkskompatibilitet

Printeren kan indeholde en trådløs IEEE 802.11b-, IEEE 802.11g- eller IEEE 802.11n-printerserver. Printeren er kompatibel med IEEE 802.11 b/g/n-routere, der er Wi-Fi-certificerede.

**Bemærk!** Hvis din printer har en trådløs IEEE 802.11g-printerserver, og du har problemer med en n-router, skal du få bekræftet hos routerproducenten, at den aktuelle tilstandsindstilling er kompatibel med g-enheder, da denne indstilling varierer afhængigt af routermærke eller -model.

### Understøttede indstillinger for netværkssikkerhed

Printeren understøtter tre trådløse sikkerhedsindstillinger: ingen sikkerhed, WEP og WPA/WPA2.

#### Ingen sikkerhed

Det anbefales ikke at bruge ingen sikkerhed overhovedet på et privat trådløst netværk. Ved at bruge ingen sikkerhed kan alle, der er inden for rækkevidde af det trådløse netværk, bruge dine netværksressourcer – herunder internetadgang – hvis det trådløse netværk har forbindelse til internettet. Det trådløse netværks rækkevidde kan strække sig langt ud over dine egne vægge, så der kan oprettes adgang til netværket fra gaden eller fra din naboer.

#### WEP

WEP (Wired Equivalent Privacy) er den mest grundlæggende og svageste type af trådløs sikkerhed. WEP-sikkerhed er baseret på en række tegn, der kaldes WEP-nøglen.

Alle enheder på det trådløse netværk skal bruge samme WEP-nøgle. WEP-sikkerhed kan bruges på både ad hoc- og infrastrukturnetværk.

En gyldig WEP-nøgle har:

- Nøjagtig 10 eller 26 heksadecimaltegn. Heksadecimaltegnene er A-F, a-f og 0-9.  
*eller*
- Nøjagtig 5 eller 13 ASCII-heksadecimaltegn. ASCII-tegnene er bogstaver, tal, tegnsætningstegn og symboler, der er på tastaturet.

#### WPA/WPA2

WPA (Wi-Fi Protected Access) og WPA2 (Wi-Fi Protected Access 2) giver kraftigere trådløs netværkssikkerhed end WEP. WPA og WPA2 er lignende typer af sikkerhed. WPA2 bruger en mere kompleks krypteringsmetode og er mere sikker end WPA. Både WPA og WPA2 bruger en række tegn, der kaldes den foruddelte WPA-nøgle eller -adgangskode, til at beskytte trådløse netværk mod uautoriseret adgang.

En gyldig WPA-adgangskode har:



- Nøjagtigt 64 heksadecimaltegn. Heksadecimaltegnene er A-F, a-f og 0-9.  
*eller*
- Mellem 8 og 63 ASCII-tegn. ASCII-tegnene er bogstaver, tal, tegnsætningstegn og symboler, der er på tastaturet. Der skelnes mellem små og store bogstaver for ASCII-tegnene i WPA-adgangskoden.

Alle enheder på det trådløse netværk skal bruge samme WPA-adgangskode. WPA-sikkerhed er kun tilgængeligt på infrastrukturnetværk med adgangspunkter (trådløse routere) og netværkskort, der understøtter WPA. Det meste nyere trådløse netværksudstyr tilbyder også WPA2-sikkerhed som en mulighed.

**Bemærk!** Hvis netværket bruger WPA- eller WPA2-sikkerhed, skal du vælge **WPA - privat**, når du bliver bedt om at vælge den type sikkerhed, som netværket bruger.

## Udskrivning af en netværkskonfigurationsside

På en *netværkskonfigurationsside* vises printerens konfigurationsindstillinger, herunder printerens IP-adresse og MAC-adresse.

- 1 Læg almindeligt papir.
- 2 I printerens kontrolpanel skal du trykke på .
- 3 Tryk på pilene for at rulle til **Opsætning af netværk**, og tryk derefter på .
- 4 Tryk på  for at vælge **Udskriv opsætningsside**.  
Netværkskonfigurationssiden udskrives.

## Nødvendige oplysninger til opsætning af printeren på et trådløst netværk

Når du skal konfigurere printeren til trådløs udskrivning, skal du kende:

- Navnet på det trådløse netværk, der også betegnes *SSID* (Service Set Identifier)
- Hvis der blev brugt kryptering til at beskytte netværket
- Sikkerhedsnøglen (enten en WEP-nøgle eller WPA/WPA2-adgangskode)

Du kan finde netværks-WEP-nøglen eller WPA(WPA2-adgangskoden ved at se sikkerhedsindstillingerne på adgangspunktet (den trådløse router) og kontrollere sikkerhedsoplysningerne.

Hvis adgangspunktet bruger WEP-sikkerhed, skal WEP-nøglen være:

- Nøjagtigt 10 eller 26 heksadecimaltegn. Heksadecimaltegnene er A-F, a-f og 0-9.  
*eller*
- Nøjagtigt 5 eller 13 ASCII-heksadecimaltegn. ASCII-tegnene er bogstaver, tal, tegnsætningstegn og symboler, der er på tastaturet.

Hvis det trådløse adgangspunkt bruger WPA- eller WPA2-sikkerhed, skal WPA-adgangskoden være:

- Nøjagtigt 64 heksadecimaltegn. Heksadecimaltegnene er A-F, a-f og 0-9.  
*eller*
- Mellem 8 og 63 ASCII-tegn. ASCII-tegnene er bogstaver, tal, tegnsætningstegn og symboler, der er på tastaturet. Der skelnes mellem små og store bogstaver for ASCII-tegnene i WPA-adgangskoden.

Hvis det trådløse netværk ikke bruger sikkerhed, har du ikke en sikkerhedsnøgle.

**Bemærk!** Hvis du ikke kender SSID'et for det netværk, som computeren er sluttet til, skal du starte det trådløse værktøj til computerens netværksadapter og finde netværksnavnet. Hvis du ikke kan finde SSID'et eller sikkerhedsoplysningerne til netværket, skal du se i dokumentationen, som fulgte med adgangspunktet, eller du kan kontakte den ansvarlige for systemsupport.

## Installation af printeren på et trådløst netværk

Inden du installerer printeren på et trådløst netværk, skal du kontrollere følgende:

- Det trådløse netværk er konfigureret og fungerer korrekt.
- Den computer, du bruger, er på samme trådløse netværk som den printer, du vil installere.

### Til Windows-brugere

- 1 Luk alle åbne programmer.
- 2 Indsæt installationssoftware-cd'en.  
Hvis velkomstskræmbilledet ikke vises efter et øjeblik, skal du starte cd'en manuelt.
  - a Klik på , eller klik på **Start**, og klik derefter på **Kør**.
  - b Indtast `D:\setup.exe` i feltet Start søgning eller Kør, hvor **D** er bogstavet for cd- eller dvd-drevet.
  - c Tryk på **Enter**, eller klik på **OK**.
- 3 Følg vejledningen på velkomstskræmbilledet for at installere printeren.

### Til Macintosh-brugere

- 1 Luk alle åbne programmer.
- 2 Hent det nyeste installationsprogram fra printerens websted.
- 3 Start printerinstallationssoftwaren, og følg derefter vejledningen på computerskærmen.

## Installation af printeren på andre computere

Når printeren er konfigureret på det trådløse netværk, kan alle andre computere på netværket få trådløs adgang til den. Du skal dog installere printerdriveren på alle computere, der skal have adgang til den. Du behøver ikke at konfigurere printeren igen, men du skal køre den trådløse opsætningssoftware på alle computere for at installere driveren.

### Til Windows-brugere

- 1 Luk alle åbne programmer.
- 2 Indsæt installationssoftware-cd'en.  
Hvis velkomstskræmbilledet ikke vises efter et øjeblik, skal du starte cd'en manuelt.
  - a Klik på , eller klik på **Start**, og klik derefter på **Kør**.
  - b Indtast `D:\setup.exe` i feltet Start søgning eller Kør, hvor **D** er bogstavet for cd- eller dvd-drevet.
  - c Tryk på **Enter**, eller klik på **OK**.
- 3 Følg vejledningen på skærmen for at installere en konfigureret printer på en ny computer.



## Til Macintosh-brugere

- 1 Luk alle åbne programmer.
- 2 Hent det nyeste installationsprogram fra printerens websted.
- 3 Start printerinstallationssoftwaren, og følg derefter vejledningen på computerskærmen.

## Forståelse af Wi-Fi-indikatorens farver

Wi-Fi-indikatorens farver viser printerens netværksstatus.

- **Fra** betyder en af følgende:
  - Printeren er slukket eller er ved at starte.
  - Printeren er ikke sluttet til et trådløst netværk og er i strømbesparende tilstand. Afbryderlampen blinker i strømbesparende tilstand.
- **Konstant orange** betyder en af følgende:
  - Printeren er endnu ikke konfigureret til et trådløst netværk.
  - Printeren er konfigureret til en ad hoc-forbindelse, men den kommunikerer i øjeblikket ikke med andre ad hoc-enheder.
- **Blinkende orange** betyder en af følgende:
  - Printeren er uden for det trådløse adgangspunkts rækkevidde (trådløs router).
  - Printeren forsøger at kommunikere med det trådløse adgangspunkt, men det trådløse adgangspunkt er slukket eller fungerer ikke korrekt.
  - Den konfigurerede printer eller det trådløse adgangspunkt er blevet slukket og tændt igen, og printeren forsøger at kommunikere med netværket.
  - De trådløse indstillinger for printeren gælder muligvis ikke længere.
- **Grøn** betyder, at printeren er sluttet til et trådløst netværk og er klar til brug.

## Specielle instruktioner til trådløs installation

Følgende instruktioner gælder for kunder uden for Nordamerika, der bruger en trådløs bredbåndsboks. Af eksempler på disse bokse kan nævnes LiveBox, AliceBox, N9UF Box, FreeBox og Club Internet.

### Inden du starter

- Kontroller, at boksen er aktiveret til trådløs brug og til at fungere på et trådløst netværk. Se dokumentationen, der fulgte med boksen, for at få yderligere oplysninger om konfiguration af boksen til trådløs funktion.
- Kontroller, at boksen er tændt, og at computeren er tændt og sluttet til det trådløse netværk.

### Tilføjelse af printeren til det trådløse netværk

- 1 Konfigurer printeren til trådløse netværk ved hjælp af de medfølgende opsætningsinstruktioner.  
Stop, når du bliver bedt om at vælge et netværk.
- 2 Hvis der er en tilknytnings-/registreringsknap bag på boksen, skal du trykke på den, inden du vælger et netværk.  
**Bemærk!** Når du har trykket på tilknytnings-/registreringsknappen, har du fem minutter til at fuldføre printerinstallationen.
- 3 Vend tilbage til computerskærmen.

Vælg netværket på den viste liste over trådløse netværk, og klik derefter på **Fortsæt**.

Hvis det trådløse netværk ikke vises på listen:

- a Opret forbindelse til et andet trådløst netværk

### Til Windows-brugere

Klik på **Ikke-angivet netværk**.

### Til Macintosh-brugere

Vælg **Andet trådløst netværk** på listen, og klik derefter på **Fortsæt**.

- b Angiv detaljerne om det trådløse netværk.

**Bemærk!** WEP-, WPA- eller WPA2-nøglen kan findes på bunden af boksen, i dokumentationen, der fulgte med boksen, eller på websiden for boksen. Hvis du allerede har ændret nøglen for det trådløse netværk, skal du bruge den oprettede nøgle.

- 4 Følg instruktionerne på computerskærmen.

## Tildeling af en statisk IP-adresse

Printeren tildeles en IP-adresse automatisk via DHCP på de fleste trådløse netværk.

- 1 Fuldfør den trådløse opsætning, så printerens DHCP-adresse fra en DHCP-server på netværket.
- 2 Udskriv en netværksopsætningsside for at se den IP-adresse, der i øjeblikket er tildelt til printerens.
- 3 Åbn en webbrowser, og angiv derefter printerens IP-adresse i adressefeltet. Tryk på **Enter**.

**Bemærk!** Hvis du bruger en proxyserver, skal du deaktivere den midlertidigt for at indlæse printerwebsiden korrekt.

- 4 Klik på **Konfiguration > TCP/IP > Angiv statisk IP-adresse**.
- 5 Angiv den IP-adresse, du vil tildele til printerens i adressefeltet, og klik derefter på **Send**.

Indtast den statiske IP-adresse i webbrowserens adressefelt, og tryk derefter på **Enter**.

Kontakt den ansvarlige for systemsupport for at få yderligere oplysninger.

## Ændring af trådløse indstillinger efter installation

Sådan ændrer du trådløse indstillinger på printerens, f.eks. det konfigurerede netværk og sikkerhedsnøglen:

### Til Windows-brugere

- 1 Klik på  eller **Start**.
- 2 Klik på **Alle programmer** eller **Programmer**, og vælg derefter mappen med printerprogrammet på listen.
- 3 Naviger til:  
**Printerhjem > vælg din printer > fanen Indstillinger > Trådløst opsætningsværktøj**
- 4 Følg instruktionerne på computerskærmen.

## Til Macintosh-brugere

- 1 I Finder skal du navigere til:  
**Programmer** > vælg din printermappe
- 2 Dobbeltklik på **Trådløs Opsætningsassistent**.
- 3 Følg instruktionerne på computerskærmen.

# Avanceret trådløs opsætning

## Oprettelse af et ad-hoc trådløst netværk

Du kan konfigurere et ad-hoc-netværk, hvis du:

- Ikke har et adgangspunkt eller en trådløs router
- Ikke har et trådløst netværk (men har en trådløs netværksadapter til computeren)
- Ønsker at konfigurere et separat netværk mellem printeren og en computer med en trådløs netværksadapter.

### Bemærkninger:

- Før du begynder, skal du kontrollere, at den trådløse netværksadapter er sluttet ordentligt til computeren og fungerer.
- Den anbefalede måde til at konfigurere et trådløst netværk på er at bruge et adgangspunkt (trådløs router). Denne netværkskonfiguration kaldes *et infrastrukturnetværk*.
- Hvis computeren har *MyWi-Fi* eller *Wi-Fi Direct*, kan du oprette direkte forbindelse til den trådløse printer. Se dokumentationen, der fulgte med computeren, for at få yderligere oplysninger.
- Printerens kan kun kommunikere på ét trådløst netværk ad gangen. Hvis printeren konfigureres til et ad-hoc trådløst netværk, kan den ikke fungere på andre trådløse netværk, hverken ad-hoc-netværk eller infrastrukturnetværk.

## Windows Vista eller nyere

- 1 Klik på  > **Kontrolpanel** > **Netværk og internet** > **Netværk og Delingscenter**.
- 2 Klik på **Konfigurer en forbindelse eller et netværk** > **Konfigurer et trådløst ad-hoc-netværk (computer-til-computer)** > **Næste**.
- 3 Følg vejledningen til opsætning af et trådløst ad hoc-netværk. Som en del af opsætningen:
  - a Opret et netværksnavn eller SSID til netværket mellem computeren og printeren.
  - b Skriv navnet på netværket ned. Kontroller, at du kopierer det præcist, herunder store bogstaver.
  - c Gå til listen Sikkerhedstype, vælg **WPA2-Personlig** eller **WEP**, og opret derefter en WPA-adgangskode eller WEP-nøgle.

WPA-adgangskoden skal være:

- Mellem 8 og 63 ASCII-tegn. ASCII-tegn er bogstaver, tal og symboler, der er på tastaturet. Der skelnes mellem små og store bogstaver for ASCII-tegnene i WPA-adgangskoden.  
*eller*
- Nøjagtigt 64 heksadecimaltegn. Heksadecimaltegnene er A-F, a-f og 0-9.

WEP-nøgler skal være:

- Nøjagtig 5 eller 13 ASCII-heksadecimaltegn. ASCII-tegn er bogstaver, tal og symboler, der er på tastaturet.  
*eller*
- Nøjagtig 10 eller 26 heksadecimaltegn. Heksadecimaltegnene er A-F, a-f og 0-9.

**d** Skriv adgangskoden til netværket ned. Kontroller, at du kopierer det præcist, herunder store bogstaver.

Windows Vista aktiverer ad-hoc-netværket for dig. Det vises i dialogboksen "Opret forbindelse til et netværk" under "Tilgængelige netværk", hvilket angiver, at computeren er konfigureret til ad-hoc-netværket.

**4** Luk Windows Kontrolpanel og andre åbne vinduer.

**5** Sæt cd'en med installationssoftware i, og følg derefter instruktionerne for trådløs installation.

**Bemærk!** Tilslut ikke installations- eller netværkskablerne, før installationssoftwaren beder dig om det.

**6** Når de tilgængelige netværk vises, skal du angive det netværksnavn og de sikkerhedsoplysninger, du har oprettet. Installationsprogrammet konfigurerer printeren til brug samme med computeren.

**7** Gem en kopi af netværksnavnet og sikkerhedsoplysningerne et sikkert sted, så du har dem til senere brug.

**Bemærk!** Du skal muligvis genoprette forbindelsen fra Windows Vista-computere til ad hoc-netværket efter genstart.

## I Windows XP

**1** Klik på **Start > Kontrolpanel > Netværks- og internetforbindelser > Netværksforbindelser**.

**2** Højreklik på ikonet for trådløs netværksforbindelse.

**3** Klik på **Aktiver**, hvis indstillingen vises i genvejsmenuen.

**Bemærk!** Hvis Deaktiver vises, er den trådløse forbindelse allerede aktiveret.

**4** Højreklik på ikonet **Trådløs netværksforbindelse**.

**5** Klik på **Egenskaber > fanen Trådløse netværk**.

**Bemærk!** Hvis fanen Trådløse netværk ikke vises, har computeren tredjepartssoftware, som kontrollerer de trådløse indstillinger. Du skal bruge den software til at konfigurere det trådløse ad-hoc-netværk. Du kan finde flere oplysninger i dokumentationen til tredjepartssoftwaren.

**6** Vælg afkrydsningsfeltet **Brug Windows til at konfigurere indstillingerne for det trådløse netværk**.

**7** Slet alle eksisterende netværk under Foretrukne netværk.

Vælg et netværk, og klik derefter på **Fjern** for at slette netværket fra listen.

**8** Klik på **Tilføj** for at oprette et ad-hoc-netværk.

**9** I feltet Netværksnavn (SSID) skal du skrive det navn, du vil give det trådløse netværk.

**10** Skriv det netværksnavn ned, du valgte, så du kan se det, når du kører den trådløse konfiguration. Kontroller, at du kopierer det præcist, herunder store bogstaver.

**11** Hvis Netværksgodkendelse vises på listen, skal du vælge **Åbn**.

**12** På listen "Datakryptering" skal du vælge **WEP**.

**13** Fjern markeringen i afkrydsningsfeltet "Denne nøgle angives automatisk for mig", hvis det er nødvendigt.

**14** I feltet Netværksnøgle skal du angive en WEP-nøgle.

- 15 Skriv den valgte WEP-nøgle ned, så du kan se den, når du kører den trådløse konfiguration. Kontroller, at du kopierer det præcist, herunder store bogstaver.
- 16 I feltet "Bekræft netværksnøgle" skal du angive en WEP-nøgle.
- 17 Vælg **Dette er et computer-til-computer-netværk (ad-hoc); trådløse adgangspunkter bruges ikke**
- 18 Klik på **OK** to gange for at lukke de to åbne vinduer.
- 19 Det kan tage nogle få minutter for computeren at genkende de nye indstillinger. Sådan kontrollerer du netværkets status:
  - a Højreklik på ikonet **Trådløs netværksforbindelse**.
  - b Vælg **Vis tilgængelige trådløse netværk**.
    - Hvis netværket vises, men computeren ikke er tilsluttet, skal du vælge ad-hoc-netværket og derefter klikke på **Opret forbindelse**.
    - Hvis netværket ikke vises, skal du vente lidt og derefter klikke på **Opdater netværksliste**.
- 20 Sæt cd'en med installationssoftware i, og følg derefter instruktionerne for trådløs installation.

**Bemærk!** Tilslut *ikke* installations- eller netværkskablerne, før du bliver bedt om det af installationssoftwaren.
- 21 Når de tilgængelige netværk vises, skal du angive det netværksnavn og de sikkerhedsoplysninger, du har oprettet. Installationsprogrammet konfigurerer printeren til brug samme med computeren.
- 22 Gem en kopi af netværksnavnet og sikkerhedsoplysningerne et sikkert sted, så du har dem til senere brug.

## Windows 2000

- Se dokumentationen, der fulgte med den trådløse netværksadapter, for at få oplysninger om konfiguration af et ad-hoc-netværk med Windows 2000.

## Til Macintosh-brugere

- 1 Åbn Airport-indstillingerne:

### I Mac OS X version 10.5 eller nyere

I Apple-menuen skal du navigere til:

**Systemindstillinger > Netværk > AirPort**

### I Mac OS X version 10.4 eller nyere

I Finder skal du navigere til:

**Programmer > Internetforbindelse > AirPort**

- 2 Fra menuen Netværksnavn eller Netværk klik på **Opret netværk**.
- 3 Opret et navn til ad-hoc-netværket, og klik derefter på **OK**.

**Bemærk!** Gem netværksnavnet og adgangskoden et sikkert sted, så du har dem til senere brug.

## Tilføjelse af en printer til et eksisterende trådløst ad-hoc-netværk

**Bemærk!** Printeren kan kun kommunikere på ét trådløst netværk ad gangen. Hvis printeren konfigureres til et ad-hoc trådløst netværk, fjernes den fra andre trådløse netværk, både ad-hoc-netværk og infrastrukturnetværk, som den er konfigureret til.

### Til Windows-brugere

- 1 Klik på  eller **Start**.
- 2 Klik på **Alle programmer** eller **Programmer**, og vælg derefter mappen med printerprogrammet på listen.
- 3 Naviger til:  
**Printerhjem** > vælg din printer > fanen **Indstillinger** > **Trådløst opsætningsværktøj**
- 4 Følg instruktionerne på computerskærmen.

**Bemærk!** På Windows Vista-computere skal forbindelsen til ad hoc-netværket muligvis genoprettes efter genstart.

### Til Macintosh-brugere

- 1 I Finder skal du navigere til:  
**Programmer** > vælg din printermappe
- 2 Dobbeltklik på **Trådløs Opsætningsassistent**.
- 3 Følg instruktionerne på computerskærmen.

## Trådløs konfiguration af printeren ved brug af WPS (kun Windows)

Med *Wi-Fi Protected Setup* (WPS) er det nemt at føje computere eller printere til et trådløst netværk, da SSID'et og WPA-adgangskoden automatisk findes og konfigureres for dig.

- 1 Kontroller, at adgangspunktet (trådløs router) understøtter WPS.
- 2 Sæt installationssoftware-cd'en i, og følg derefter vejledningen på skærmen.

### Bemærkninger:

- Hvis du bruger PIN-kodemethoden til at tilføje printeren via WPS, skal du sørge for at indtaste alle otte cifre, når du bliver bedt om at angive din PIN-kode.
- For at bruge WPS til at foretage trådløs konfiguration af printeren, skal alle enhederne på det trådløse netværk understøtte WPS. Hvis en enhed på netværket ikke understøtter WPS, skal du angive SSID'et og sikkerhedsoplysningerne, når du bliver bedt om det.

## Skift mellem USB-forbindelse og trådløs forbindelse (kun Windows)

Du kan ændre den måde, du får adgang til printeren, afhængigt af dine behov. Følgende procedurer forudsætter, at du har konfigureret printeren til én type forbindelse, og at printerdriverne er installeret på computeren. Se de relaterede emner om fejlfinding af specifikke forbindelsestyper, hvis du støder på problemer under konfigurationen.

## Skifte til trådløs forbindelse

- 1 Klik på  eller **Start**.
- 2 Klik på **Alle programmer** eller **Programmer**, og vælg derefter mappen med printerprogrammet på listen.
- 3 Naviger til:  
**Printerhjem** > vælg din printer > fanen **Indstillinger** > **Wireless Setup Utility**
- 4 Følg instruktionerne på computerskærmen.

**Bemærk!** Det er ikke nødvendigt at fjerne USB-kablet, der slutter printerens til computeren, under trådløs konfiguration.

## Skifte til lokal (USB-)forbindelse

- 1 Slut et USB-kabel til computeren og printerens.
- 2 Vent et øjeblik, indtil Windows finder driveren og afslutter installationen af printerens.

**Bemærk!** Du kan fortsætte med at bruge printerens trådløst.

## Skift mellem USB-forbindelse og trådløs forbindelse (kun Macintosh)

Du kan ændre den måde, du får adgang til printerens, afhængigt af dine behov. Nedenstående fremgangsmåder forudsætter, at du har konfigureret printerens til én type af forbindelse. Se de relaterede emner om fejlfinding af specifikke forbindelsestyper, hvis du støder på problemer under konfigurationen.

## Skifte til trådløs forbindelse

- 1 Luk alle åbne programmer.
- 2 Hent det nyeste installationsprogram fra printerens websted.
- 3 Dobbeltklik på **Dell Extras** > **Dell Opsætningsassistent**.
- 4 Følg vejledningen på skærmen for at konfigurere printerens trådløst.

**Bemærk!** Det er ikke nødvendigt at fjerne USB-kablet, der slutter printerens til computeren, under trådløs konfiguration.

## Skifte til lokal (USB-)forbindelse

- 1 Sæt den ene ende af USB-kablet ind i USB-porten på bagsiden af printerens. Sæt den anden ende i en USB-port på computeren.
- 2 Tilføj printerens:

### Mac OS X version 10.5 eller senere version

- a I Apple-menuen skal du navigere til:  
**Systemindstillinger** > **Udskriv og fax**
- b Klik på +.
- c Klik på fanen **Standard** > vælg din printer > **Tilføj**.

## Mac OS X version 10.4 eller tidligere

- a Vælg **Hjælpeprogrammer** i Finder.
  - b Dobbeltklik på **Printer Setup Utility** eller **Print Center**.
  - c Vælg den printer, du vil benytte, i dialogboksen Printeroversigt, og klik derefter på **Tilføj**.
  - d Vælg din printer i printeroversigten, og klik derefter på **Tilføj**.
- 3 Der oprettes endnu en udskriftskø. Fjern den trådløse kø, hvis du ikke ønsker at skifte tilbage til adgang til printeren via en trådløs forbindelse.

## Deling af en printer i et Windows-miljø

- 1 Forbered computerne til deling af printeren:
  - a Gør alle de computere, som udskriver på printeren, tilgængelige via Andre computere ved at aktivere Fil- og udskriftsdeling. Se Windows-dokumentationen for at få instruktioner til aktivering af Fil- og udskriftsdeling.
  - b Installer printersoftware på alle de computere, som skal udskrive på printeren.
- 2 Identificer printeren:
  - a Gør følgende på den computer, der er sluttet til printeren:
    - 1 Klik på , eller klik på **Start**, og klik derefter på **Kør**.
    - 2 I feltet Start søgning eller Kør skal du skrive **styre printere**.
    - 3 Tryk på **Enter**, eller klik på **OK**.
  - b Højreklik på printernavnet.
  - c Klik på **Deling** eller **Printeregenskaber**.
  - d Under fanen Deling skal du vælge **Del denne printer** eller **Delt som**.
  - e Angiv et entydigt navn, og klik derefter på **OK**.
- 3 Find printeren via fjerncomputeren:

**Bemærk!** Fjerncomputeren er den computer, som ikke er tilsluttet printeren.

  - a Vælg en af følgende handlinger:
    - 1 Klik på , eller klik på **Start**, og klik derefter på **Kør**.
    - 2 I feltet Start søgning eller Kør skal du skrive **styre printere**.
    - 3 Tryk på **Enter**, eller klik på **OK**.
  - b Højreklik på printernavnet.
  - c Klik på **Egenskaber** eller **Printeregenskaber**.
  - d Klik på **Porte** > **Tilføj port** > **Lokal port** > **Ny port**.
  - e Angiv **UNC-portnavnet (Universal Naming Convention)**, som består af servernavnet og det entydige navn for printeren, der blev angivet under trin 2 på side 72. Navnet skal angives i formatet `\\server\printer`.
  - f Klik på **OK**.
  - g Klik på **Luk** i dialogboksen Printerporte.
  - h Kontroller, at den nye port er valgt under fanen Porte, og klik derefter på **Anvend**.
  - i Klik på **OK**.



## Deling af en printer i et Macintosh-miljø

- 1 Vælg **Hjælp > Mac Hjælp** i Finder.
- 2 Indtast **deling af printeren på et netværk** i søgefeltet, og tryk derefter på **Retur**.
- 3 Vælg kun *et* af følgende:
  - **Deling af printeren med Mac OS X-brugere** – Lad andre Macintosh-computere på netværket, der benytter Mac OS X version 10.4 eller nyere, bruge alle printere, der er tilsluttet din Macintosh-computer.
  - **Deling af printeren med Windows-brugere** – Lad Windows-computere på netværket bruge alle printere, der er tilsluttet din Macintosh-computer.
- 4 Følg vejledningen på computerskærmen.

**Bemærk!** Windows-brugere bør læse dokumentationen til Windows for at få oplysninger om tilføjelse af en netværksprinter, der er tilsluttet en Macintosh-computer.

## Ofte stillede spørgsmål om netværk

### Hvad er Wi-Fi Protected Setup?

WPS (Wi-Fi Protected Setup) er en enkel og sikker konfiguration, der giver dig mulighed for at etablere et trådløst hjemmenetværk og aktivere netværkssikkerhed uden krav om forkendskab til Wi-Fi-teknologi. Det er ikke længere nødvendigt at konfigurere netværksnavnet (SSID) og WEP-nøglen eller WPA-adgangskoden for netværksenheder.

**Bemærk!** WPS understøtter kun netværk, der kommunikerer via adgangspunkter (trådløse routere).

Printeren understøtter følgende metoder til at oprette forbindelse til et trådløst netværk:

- *Pinkode* - En pinkode på printeren angives i de trådløse indstillinger for adgangspunktet.
- *Trykknapskonfiguration* - Der trykkes på knapper på både printeren og adgangspunktet inden for et bestemt tidsrum.

Se efter disse identifikationsmærker for at kontrollere, om adgangspunktet er WPS-certificeret:



Du kan finde disse WPS-logoer på siden af, bag på eller oven på adgangspunktet.

Du kan få flere oplysninger om, hvordan du får adgang til de trådløse indstillinger og fastlægger WPS-funktionerne for adgangspunktet, i dokumentationen, der fulgte med adgangspunktet, eller ved at kontakte netværksadministratoren.

## Hvor kan jeg finde WEP-nøglen eller WPA-adgangskoden?

- Kontakt netværksadministratoren.
  - Det er som regel den person, der har konfigureret netværket, der har oplysningerne om WEP-nøgle eller WPA-adgangskode.
  - Hvis dit trådløse netværk er konfigureret af din *internetudbyder* (ISP), kan du måske finde oplysningerne i den dokumentation, de har udleveret til dig.
- Kig i dokumentationen, der fulgte med adgangspunktet (trådløse router).  
Hvis adgangspunktet bruger standardindstillingerne, kan du finde oplysningerne i dokumentationen.
- Kontroller sikkerhedsindstillingerne på adgangspunktet.
  - 1 Åbn en webbrowser, og angiv derefter IP-adressen på det trådløse adgangspunkt i adressefeltet.

### Bemærkninger:

- Hvis du vil finde adgangspunktets IP-adresse, skal du se i dokumentationen, der fulgte med det, eller du kan kontakte netværksadministratoren.
  - Hvis du bruger en proxyserver, skal du deaktivere den midlertidigt for at indlæse websiden korrekt.
- 2 Angiv brugernavn og adgangskode til adgangspunktet, når du bliver bedt om det.  
**Bemærk!** WEP-nøglen eller WPA-adgangskoden er ikke identisk med adgangskoden til adgangspunktet. Adgangskoden gør det muligt at få adgang til indstillingerne for adgangspunktet. WEP-nøglen eller WPA-adgangskoden gør det muligt for printere og computere at oprette forbindelse til det trådløse netværk.
  - 3 Kig efter WEP-nøglen eller WPA-adgangskoden.

## Hvad er et SSID?

Et SSID (Service Set Identifier) er det navn, der identificerer et trådløst netværk. Alle enheder på netværket skal kende SSID'et for det trådløse netværk for at kommunikere med hinanden. Det trådløse netværk sender normalt SSID'et for at gøre det muligt for trådløse enheder i området at oprette forbindelse til det. SSID'et sendes nogle gange ikke af sikkerhedsårsager.

Et SSID kan bestå af op til 32 alfanumeriske tegn.

## Hvordan finder jeg SSID'et?

- Kontroller indstillingerne på adgangspunktet (trådløs router).  
De fleste adgangspunkter har en indbygget webserver, som du kan få adgang til via en webbrowser.
- Kontroller computeren for at se, om der blev installeret et program med den trådløse netværksadapter.  
Mange netværksadaptere tilbyder et program, der giver dig mulighed for at se computerens trådløse indstillinger, herunder SSID'et.

Hvis du ikke kan finde SSID'et med disse metoder, skal du kontakte den ansvarlige for systemsupport.

## Hvad er et netværk?

Et netværk er en samling enheder, f.eks. computere, printere, Ethernet-hubs, adgangspunkter og routere, der er sluttet sammen til at kommunikere via kabler eller via en trådløs forbindelse. Et netværk kan være kabeltilsluttet, trådløst eller designet til at have både kabeltilsluttede og trådløse enheder.

## Hvordan finder jeg ud af, hvilken sikkerhedstype netværket bruger?

- Kontakt netværksadministratoren.

Det er som regel den person, der har konfigureret netværket, der har oplysningerne om det trådløse netværk.

- Kig i dokumentationen, der fulgte med adgangspunktet (trådløse router).
- Kontroller tegnene i adgangskoden til det trådløse netværk.

Hvis du ikke benytter en adgangskode, skal du vælge **Ingen sikkerhed**.

Tegn	Sikkerhedstype
Nøjagtigt 10 eller 26 heksadecimaltegn <i>eller</i> Nøjagtigt 5 eller 13 ASCII-heksadecimaltegn	WEP
Nøjagtigt 64 heksadecimaltegn <i>eller</i> Mellem 8 og 63 ASCII-tegn	WPA eller WPA2

### Bemærkninger:

- Heksadecimaltegnene er A-F, a-f og 0-9.
  - ASCII-tegn er bogstaver, tal og symboler, der er på tastaturet.
- Kontroller sikkerhedsindstillingerne på adgangspunktet.

**1** Åbn en webbrowser, og angiv derefter IP-adressen på det trådløse adgangspunkt i adressefeltet.

### Bemærkninger:

- Hvis du vil finde adgangspunktets IP-adresse, skal du se i dokumentationen, der fulgte med det, eller du kan kontakte netværksadministratoren.
- Hvis du bruger en proxyserver, skal du deaktivere den midlertidigt for at indlæse websiden korrekt.

**2** Angiv brugernavn og adgangskode til adgangspunktet, når du bliver bedt om det.

**Bemærk!** WEP-nøglen eller WPA-adgangskoden er ikke identisk med adgangskoden til adgangspunktet. Adgangskoden gør det muligt at få adgang til indstillingerne for adgangspunktet. WEP-nøglen eller WPA-adgangskoden gør det muligt for printere og computere at oprette forbindelse til det trådløse netværk.

**3** Kig efter WEP-nøglen eller WPA-adgangskoden.

## Hvordan konfigureres hjemmenetværk?

Hvis stationære og bærbare computer og printere skal kommunikere med hinanden via et netværk, skal de være forbundet med kabler og/eller have indbyggede eller installerede trådløse netværksadapters.

Der er mange forskellige måder, at et netværk kan konfigureres på. Der vises fire almindelige eksempler nedenfor.

**Bemærk!** Printerne i følgende diagrammer repræsenterer printere med interne printerservere indbygget, så de kan kommunikere via et netværk.

## Eksempler på trådløse netværk

### 1. tilfælde: Blandede kabeltilsluttede og trådløse forbindelser på et netværk med internetforbindelse

- Alle computere og printere opretter forbindelse til netværket via en router med Ethernet- og trådløs funktionalitet.
- Nogle computere og printere opretter trådløs forbindelse til routeren, mens andre opretter forbindelse via en kabeltilsluttet forbindelse.
- Netværket er forbundet til internettet via et DSL- eller kabelmodem.

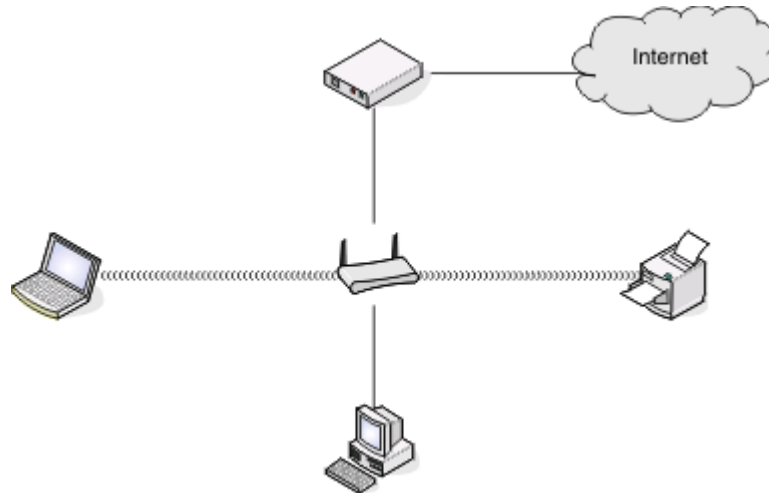

### 2. tilfælde: Trådløst netværk med internetadgang

- Alle computere og printere opretter forbindelse til netværket via et trådløst adgangspunkt eller en trådløs router.
- Det trådløse adgangspunkt forbinder netværket med internettet via et DSL- eller kabelmodem.

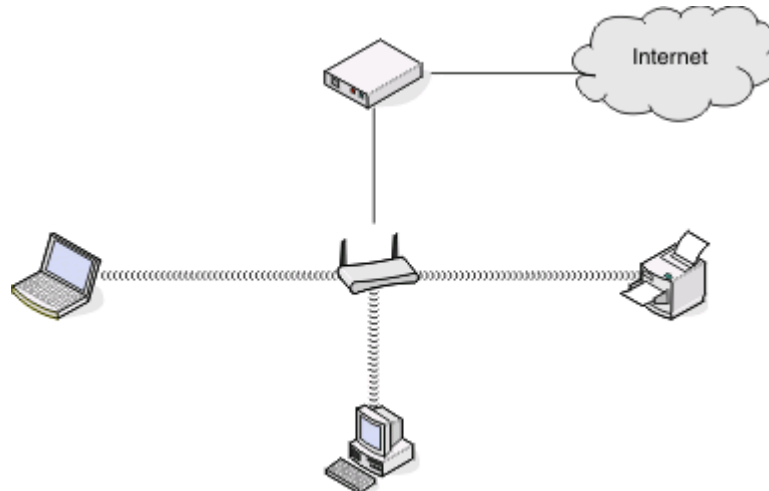

### 3. tilfælde: Trådløst netværk uden internetadgang

- Computere og printere opretter forbindelse til netværket via et trådløst adgangspunkt.
- Netværket er ikke forbundet til internettet.

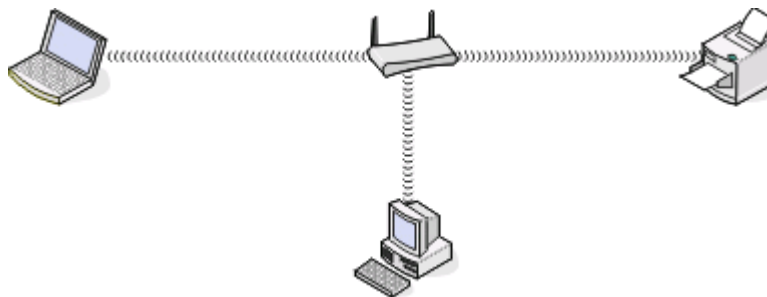

### 4. tilfælde: Computeren er trådløst forbundet med en printer uden internetadgang

- En computer er forbundet direkte med en printer uden at gå gennem en trådløs router.
- Denne konfiguration kaldes et *ad hoc-netværk*.
- Netværket er ikke forbundet til internettet.

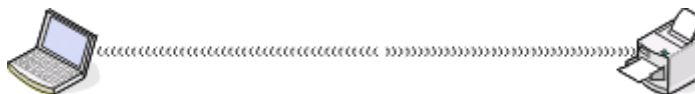

**Bemærk!** De fleste computere kan kun oprette forbindelse til ét trådløst netværk ad gangen. Hvis du har internetadgang via en trådløs forbindelse, mister du internetadgangen, hvis du er tilsluttet et ad-hoc-netværk.

## Hvorfor har jeg brug for et installationskabel?

Hvis du konfigurerer printeren på det trådløse netværk, skal du slutte printeren til en computer midlertidigt ved brug af installationskablet. Denne midlertidige forbindelse bruges til at konfigurere printeren til en trådløs indstilling.

## Hvordan tilslutter jeg installationskablet?

Installationskablet skal tilsluttes til en USB-port på computeren og til det kvadratiske stik på bagsiden af printeren. Denne tilslutning giver dig mulighed for at konfigurere printeren til en netværkstilsluttet eller lokalt tilsluttet installation.

- 1 Slut det store, firkantede stik til en USB-port på computeren. USB-portene kan sidde foran eller bag på computeren og kan være vandrette eller lodrette.

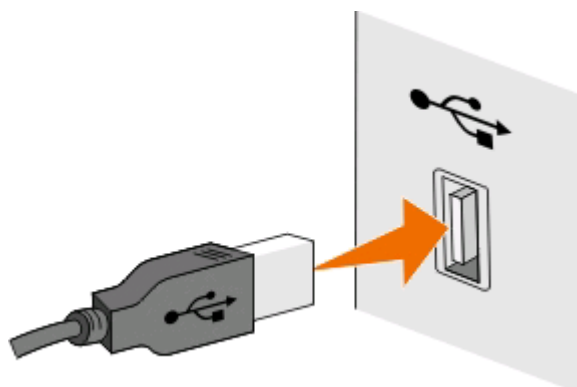

Netværk

2 Slut det lille, kvadratiske stik til bag på printeren.

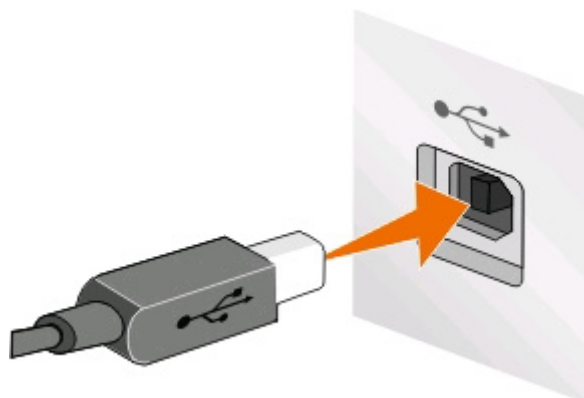

3 Fortsæt ved at følge instruktionerne på skærmen.

## Hvad er forskellen på infrastruktur- og ad hoc-netværk?

Trådløse netværk kan køre i en af de to tilstande: infrastruktur eller ad hoc.

I *infrastrukturtilstand* kommunikerer alle enheder i et trådløst netværk med hinanden via et adgangspunkt (trådløs router).

I *ad hoc-tilstand* kommunikerer en computer med en trådløs netværksadapter direkte med en printer, der er udstyret med en trådløs printerserver.

	Infrastruktur	Ad-hoc
<b>Kendetegn</b>		
Kommunikation	Via et adgangspunkt	Direkte mellem enheder
Sikkerhed	Flere sikkerhedsindstillinger	WEP eller ingen sikkerhed
Område	Beslutes af rækkevidde og antal af adgangspunkter	Begrænses til rækkevidden for individuelle enheder på netværket
Hastighed	Normalt hurtigere	Normalt langsommere
<b>Krav for alle enheder</b>		
Entydig IP-adresse til alle enheder	Ja	Ja
Tilstand angivet til	Infrastrukturtilstand	Ad-hoc-tilstand
Samme SSID	Ja, inklusive adgangspunktet	Ja
Samme kanal	Ja, inklusive adgangspunktet	Ja

Vi anbefaler, at du konfigurerer netværket i infrastrukturtilstand ved hjælp af installationssoftware-cd'en. Infrastrukturtilstand giver:

- Forøget netværkssikkerhed
- Forøget sikkerhed
- Hurtigere ydeevne
- Lettere konfiguration

## Sådan finder du signalstyrken

Trådløse enheder har indbyggede antenner, som overfører og modtager radiosignaler. Signalstyrken, der vises på printernetværkets side for opsætning af printernetværk, viser, hvor kraftigt et overført signal modtages. Mange faktorer kan have indflydelse på signalstyrken. Én faktor er interferens fra andre trådløse enheder eller andre enheder, f.eks. mikroovne. En anden faktor er afstand. Jo længere to trådløse enheder er væk fra hinanden, jo mere sandsynligt er det, at kommunikationssignalet er svagere.

Styrken af det signal, der modtages af computeren, kan også have betydning for printerens forbindelse til netværket under konfiguration. Da du installerer den trådløse adapter på computeren, placerer adaptersoftwarens sandsynligvis et ikon på proceslinjen. Hvis du dobbeltklikker på dette ikon, vises styrken af det trådløse signal, som computeren modtager fra netværket.

Hvis du vil forbedre signalkvaliteten, skal du fjerne interferenskildder og/eller flytte enhederne tættere på det trådløse adgangspunkt (trådløs router).

## Hvordan jeg forbedre det trådløse signal?

En almindelig årsag til, at trådløse printere ikke kan kommunikere via et netværk, er et dårligt trådløst signal. Hvis signalet er svagt, forvrænget eller blokeres af et objekt, kan det ikke overføre oplysninger mellem adgangspunktet og printeren. Udskriv en netværksopsætningside for at finde ud af, om printeren modtager et kraftigt signal fra det trådløse adgangspunkt. Feltet Kvalitet angiver den relative styrke af det trådløse signal, som printeren modtager. Fald i signalstyrken kan dog være midlertidige, og selvom signalet ser ud til at være godt, kan det falde under visse omstændigheder.

Hvis du mener, at der er et problem med signalstyrken mellem adgangspunktet (den trådløse router) og printeren, skal du prøve et eller flere af følgende forslag:

### Bemærkninger:

- Løsningerne nedenfor er til infrastrukturnetværk. Hvis du bruger et ad hoc-netværk, skal du tilpasse computeren, når løsningen foreslår, at du tilpasser adgangspunktet.
- Ad hoc-netværk har en meget kortere rækkevidde end infrastrukturnetværk. Prøv at flytte printeren tættere på computeren, hvis de har problemer med at kommunikere.

## FLYT PRINTEREN TÆTTERE PÅ ADGANGSPUNKTET

Hvis printeren er for langt væk fra adgangspunktet, kan den ikke kommunikere med andre enheder på netværket. På de fleste indendørs, trådløse netværk er maksimumafstanden mellem adgangspunktet og printeren ca. 30 meter (100 fod). Denne afstand kan være mindre eller større, afhængigt af netværkets layout og begrænsningerne for adgangspunktet.

## FJERN FORHINDRINGER MELLEML ADGANGSPUNKTET OG PRINTEREN

Det trådløse signal fra adgangspunktet kan passere gennem de fleste genstande. De fleste vægge, gulve, møbler og andre genstande blokerer ikke det trådløse signal. Der er dog materialer, der er for kompakte til, at signalet kan passere gennem, f.eks. objekter, der indeholder metal eller beton. Placer printeren og adgangspunktet, så signalet ikke blokeres af nogen af disse genstande.

## FJERN INTERFERENSKILDER

Andre typer radiofrekvens kan skabe problemer med det trådløse signal på netværket, der giver problemer med udskrivningen, der tilsyneladende kommer og går.

- Slå potentielle interferenskilder fra, hvis det er muligt.
- Undgå brug af mikrobølgeovne, trådløse telefoner (men ikke mobiltelefoner), babyalarmer, næsten alt køkkenudstyr, trådløst overvågningsudstyr eller andet udstyr med motor, når der udskrives via et trådløst netværk.
- Hvis der er andre trådløse netværk i brug i nærheden, skal du ændre den trådløse kanal på adgangspunktet.
- Placer ikke adgangspunktet på en printer eller en anden elektronisk enhed. Disse enheder kan også skabe interferens med det trådløse signal.

## PLACER NETVÆRKET, SÅ DU REDUCERER SIGNALABSORBERINGEN

Selvom det trådløse signal kan passere gennem en genstand, svækkes det en smule. Hvis det passerer gennem for mange genstande, kan det blive mærkbart svækket. Alle genstande absorberer en del af trådløse signal, når det passerer gennem dem, og visse typer genstande absorberer nok til at skabe kommunikationsproblemer. Placer adgangspunktet så højt som muligt i værelset for at undgå signalabsorbering.

## Hvordan kan jeg sørge for, at printeren og computeren er sluttet til det samme trådløse netværk?

Hvis printeren ikke er på samme trådløse netværk som computeren, kan du ikke udskrive trådløst. Printerens SSID skal stemme overens med SSID'et for computeren, hvis computeren allerede er sluttet til det trådløse netværk.

### Til Windows-brugere

**1** Få vist oplysninger om SSID'et for det netværk, som computeren er sluttet til:

**a** Angiv IP-adressen på adgangspunktet (trådløs router) i webbrowserens adressefelt.

Hvis du ikke kender IP-adressen for adgangspunktet:

**1** Klik på , eller klik på **Start** og derefter klikke på **Kør**.

**2** Skriv D: i feltet Start søgning eller Kør `cmd`.

**3** Tryk på **Enter**, eller klik på **OK**.

**4** Type `ipconfig`, og tryk derefter på **Enter**. Kontroller sektionen Trådløs netværksforbindelse:

- Posten "Standardgateway" er normalt adgangspunktet.
- IP-adressen vises som fire sæt tal, adskilt af punktummer, f.eks. 192.168.2.134.

**b** Indtast routerens brugernavn og adgangskode, når du bliver bedt om det.

**c** Klik på **OK**.

**d** Find SSID i sektionen Trådløse indstillinger.

**e** Skriv SSID'et ned.

**Bemærk!** Kontroller, at du kopierer det præcist, herunder store bogstaver.

**2** Få vist oplysninger om SSID'et for det netværk, som printeren er sluttet til:

**a** Udskriv netværksinstallationssiden fra printeren.

**b** I afsnittet Trådløs, skal du finde **SSID**.



### 3 Sammenlign computerens SSID med printerens SSID.

Hvis SSID'erne stemmer overens, er printeren og computeren på samme trådløse netværk.

Hvis SSID'erne ikke stemmer overens, skal du køre værktøjet igen for at installere printeren på det trådløse netværk, der bruges af computeren.

## For Macintosh-brugere med en AirPort-basisstation

### Mac OS X version 10.5 eller senere version

#### 1 I Apple-menuen skal du navigere til:

**Systemindstillinger > Netværk > AirPort**

SSID'et for netværket, som computeren er sluttet til, vises i menuen Netværksnavn.

#### 2 Skriv SSID'et ned.

### Mac OS X version 10.4 eller tidligere

#### 1 I Finder skal du navigere til:

**Programmer > Internetforbindelse > AirPort**

SSID'et for netværket, som computeren er sluttet til, vises i menuen Netværk.

#### 2 Skriv SSID'et ned.

## For Macintosh-brugere med et adgangspunkt

#### 1 Angiv IP-adressen for adgangspunktet i browserens webadressefelt, og fortsæt derefter til trin 2.

Hvis du ikke allerede kender IP-adressen for adgangspunktet, skal du gøre følgende:

##### a I Apple-menuen skal du navigere til:

**Systemindstillinger > Netværk > AirPort**

##### b Klik på **Avanceret** eller **Konfigurere**.

##### c Klik på **TCP/IP**.

Routerindgangen er normalt adgangspunktet.

#### 2 Indtast routerens brugernavn og adgangskode, når du bliver bedt om det, og klik derefter på **OK**.

#### 3 Find SSID i sektionen Trådløse indstillinger.

#### 4 Skriv SSID, sikkerhedstype og WEP-nøgle/WPA-adgangskode ned (hvis de vises).

##### **Bemærkninger:**

- Sørg for, at du skriver netværksoplysningerne ned præcist, herunder store/små bogstaver.
- Gem SSID og WEP-nøglen eller WPA-adgangskoden på et sikkert sted, så du har dem til senere brug.

## Kan jeg bruge printeren på en USB-forbindelse og en netværksforbindelse på samme tid?

Ja, printeren understøtter en samtidig USB- og netværksforbindelse. Printeren kan konfigureres på følgende måder:

- Lokalt tilsluttet (sluttet til en computer ved brug af et USB-kabel)
- Trådløst netværk

- Trådløst netværk og lokalt tilsluttet samtidig

## Hvad er en MAC-adresse?

En MAC-adresse (Media Access Control) er en 48-bit identifikator, der er associeret med hardwaren i netværksudstyr. MAC-adressen kaldes også den fysiske adresse, da den er tilknyttet hardwaren i en enhed og ikke softwaren. MAC-adressen vises som et heksadecimalt tal i følgende format: 01-23-45-67-89-AB.

Det er muligt at ændre MAC-adressen for en netværksenhed, men det ikke almindeligt at gøre det. Af denne grund regnes MAC-adresser for permanente. IP-adresser kan let ændres, så MAC-adresser er en mere pålidelig metode til at identificere en bestemt enhed på et netværk.

Routere med sikkerhedsfunktionalitet kan aktivere filtrering af MAC-adresser på netværk. Det gør det muligt ud fra MAC-adresserne at oprette en administreret liste over enheder, der kan oprette adgang til netværket, samt hindre adgang fra uønskede enheder. Sørg for at føje printerens MAC-adresse til listen over tilladte enheder, hvis netværket bruger filtrering ved hjælp af MAC-adresse.

## Hvordan finder jeg MAC-adressen?

Det meste netværksudstyr har et entydigt hardwareidentifikationsnummer, så man kan skelne det fra andre enheder på netværket. Dette kaldes (*Media Access Control*)(MAC)-adressen.

Når du installerer printerens på et netværk, skal du sørge for, at du vælger printerens med den korrekte MAC-adresse. MAC-adressemærkaten findes inde i printerens.

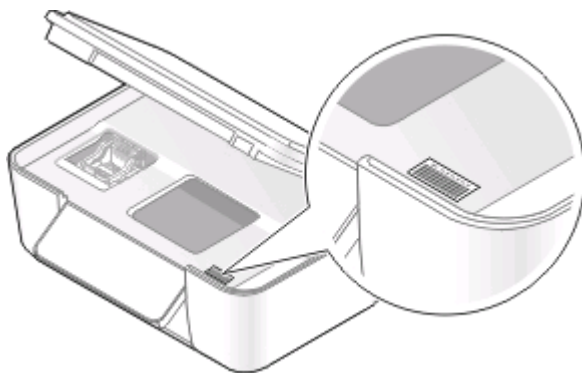

MAC-adressen for den interne printerserver består af en række bogstaver og tal. Andre enheder bruger nogle gange en type MAC-adresse, der kaldes *UAA (Universally Administered Address)*.



**Bemærk!** En liste over MAC-adresser kan installeres på et adgangspunkt (router), så kun enheder med tilsvarende MAC-adresser kan få tilladelse til at virke på netværket. Dette kaldes *MAC-filtrering*. Hvis MAC-filtrering er aktiveret for adgangspunktet, og du vil føje en printer til netværket, skal printerens MAC-adresse være på listen over MAC-filtre.

## Hvad er en IP-adresse?

En IP-adresse er et entydigt tal, der bruges af enheder (f.eks. en trådløs printer, computer eller trådløst adgangspunkt) på et IP-netværk for at finde og kommunikere med hinanden. Enheder på et IP-netværk kan kommunikere med hinanden, hvis de har entydige og gyldige IP-adresser. En entydig IP-adresse betyder, at ikke to enheder på det samme netværk har samme IP-adresse.

En IP-adresse er en gruppe på fire tal, der er adskilt af punktummer. Et eksempel på en IP-adresse er 192.168.100.110.

## Hvad er TCP/IP?

Netværk kan fungere, fordi computere, printere og andre enheder kan sende data til hinanden, enten via kabler eller trådløse signaler. Denne dataoverførsel er mulig på grund af dataoverførselsregelsæt, der kaldes *protokoller*. En protokol kan betragtes som et sprog, og på samme måde som med et sprog er der regler, der giver deltagerne mulighed for at kommunikere med hinanden.

Forskellige typer netværk bruger forskellige protokoller, men *TCP/IP* (Transmission Control Protocol/Internet Protocol) er den mest populære. TCP/IP bruges til at sende data via internettet samt via de fleste erhvervsnetværk og private netværk.

Da computere ikke forstår ord og i stedet bruger tal til at kommunikere med, kræver TCP/IP, at alle enheder på et netværk, der bruger TCP/IP til at kommunikere med, har en IP-adresse. IP-adresser er kort fortalt entydige computernavne i numerisk format, der bruges til at overføre data på et netværk. IP-adresser gør det muligt for TCP/IP at kontrollere anmodninger om og modtagelse af data af forskellige enheder på netværket.

## Hvordan finder jeg IP-adressen?

### Til Windows-brugere

- 1 Klik på , eller klik på **Start** og derefter klikke på **Kør**.
- 2 Skriv D: i feltet Start søgning eller Kør `cmd`.
- 3 Tryk på **Enter**, eller klik på **OK**.
- 4 Type `ipconfig`, og tryk derefter på **Enter**.  
IP-adressen vises som fire sæt tal, adskilt af punktummer, f.eks. 192.168.0.100.

### Til Macintosh-brugere

- 1 I Apple-menuen skal du navigere til:  
**Om denne Mac > Flere oplysninger**
- 2 I vinduet Indhold vælges **Netværk**.
- 3 Hvis du opretter forbindelse via et trådløst netværk, skal du vælge **AirPort** på listen Aktive tjenester.

## Sådan finder du printerens IP-adresse

- Udskriv netværksinstallationssiden fra printeren.  
Kig i afsnittet TCP/IP efter **Adresse**.
- Se printerindstillingerne.
  - 1 Naviger til følgende via printerens kontrolpanel:  
 > **Opsætning af netværk > TCP/IP**
  - 2 Se efter **IP-adresse**.

## Hvordan tildeles IP-adresser?

IP-adresser kan tildeles af netværket automatisk ved brug af DHCP. Når printeren er konfigureret på en computer, sender computeren alle udskriftsjob via netværket til printerens ved hjælp af denne adresse.

Hvis IP-adressen ikke automatisk tildeles, bliver du under den trådløse konfiguration bedt om at indtaste en adresse og andre netværksoplysninger manuelt, når du har valgt printerens på listen over tilgængelige printere.

## Hvad er et nøgleindeks?

Et trådløst adgangspunkt (trådløs router) kan konfigureres med op til fire WEP-nøgler. Der bruges dog kun én nøgle på netværket ad gangen. Nøglerne er nummererede, og nummeret på en nøgle kaldes dets nøgleindeks. Alle enheder på det trådløse netværk skal konfigureres for at bruge det samme nøgleindeks, hvis flere WEP-nøgler konfigureres på det trådløse adgangspunkt.

Vælg samme nøgleindeks på printerens, som du bruger på det trådløse adgangspunkt.



# Vedligeholdelse af printeren

## Vedligeholdelse af blækpatroner

Ud over de følgende opgaver, som du kan udføre, udfører printerens en automatisk vedligeholdelsescyklus hver uge, hvis den er sluttet til en stikkontakt. Den forlader kortvarigt den strømbesparende tilstand eller tændes midlertidigt, hvis den er slukket.

### Kontrol af blækniveauer

#### Brug af printerens kontrolpanel

- 1 I printerens kontrolpanel skal du trykke på .
- 2 Tryk på pilene for at rulle til **Vedligeholdelse**, og tryk derefter på .
- 3 Tryk på  igen for at vælge **Blækniveauer**.
- 4 Tryk på piletasterne for at kontrollere blækniveauet i hver blækpatron.

#### Brug af printersoftwaren

##### Til Windows-brugere

- 1 Klik på  eller **Start**.
- 2 Klik på **Alle programmer** eller **Programmer**, og vælg derefter mappen med printerprogrammet på listen.
- 3 Vælg **Printerhjem**.
- 4 Vælg din printer på printerens rulleliste.
- 5 Under fanen Vedligeholdelse skal du klikke på **Kontroller blækniveauer**.



##### Til Macintosh-brugere

- 1 Dobbeltklik på printerprogrammappen i Finder-vinduet.
- 2 Vælg **Printerværktøj** på listen.
- 3 Under fanen Vedligeholdelse skal du kontrollere blækniveauerne.

## Justering af skrivehovedet

Hvis tegnene eller linjerne på printerbilledet er takkede eller bølgede, skal skrivehovedet muligvis justeres.

#### Brug af printerens kontrolpanel

- 1 Ilæg almindeligt papir.
- 2 I printerens kontrolpanel skal du trykke på .
- 3 Tryk på pilene for at rulle til **Vedligeholdelse**, og tryk derefter på .

4 Tryk på pilene for at rulle til **Juster printer**, og tryk derefter på .

5 Tryk på  igen.

Der udskrives en justeringsseite.

**Bemærk!** Fjern ikke justerings siden, før udskrivningen er fuldført.

## Brug af printersoftwaren

### Til Windows-brugere

1 Ilæg almindeligt papir.

2 Klik på  eller **Start**.

3 Klik på **Alle programmer** eller **Programmer**, og vælg derefter mappen med printerprogrammet på listen.

4 Vælg **Printerhjem**.

5 Vælg din printer på printerens rulleliste.

6 Klik på **Juster blækpatroner** under fanen Vedligeholdelse.

7 Følg vejledningen på computerskærmen.

### Til Macintosh-brugere

1 Ilæg almindeligt papir.

2 Dobbeltklik på printerprogrammappen i Finder-vinduet.

3 Vælg **Printerværktøj** på listen.

4 Klik på **Udskriv justeringsseite** i dialogboksen Printerværktøj under fanen Vedligeholdelse.

5 Følg vejledningen på computerskærmen.

Udskriv dokumentet igen, hvis du justerede blækpatronerne for at forbedre udskriftskvaliteten. Rens skrivehoveddyserne, hvis udskriftskvaliteten ikke er forbedret.

## Rensning af skrivehoveddyserne

Dårlig udskriftskvalitet skyldes nogle gange tilstoppede skrivehoveddyser. Rens skrivehoveddyserne for at forbedre udskriftskvaliteten for dine udskrifter.



### Bemærkninger:

- Ved rensning af skrivehoveddyserne bruges der blæk, så rens dem kun, når det er nødvendigt.
- Ved en grundig rensning bruges der mere blæk, så brug indstillingen Rens skrivehoved først for at spare blæk.
- Hvis blækniveauet er for lavt, skal du udskifte blækpatronerne, inden du kan rens skrivehoveddyserne.

## Brug af printerens kontrolpanel

1 I printerens kontrolpanel skal du trykke på .

2 Tryk på pilene for at rulle til **Vedligeholdelse**, og tryk derefter på .

- 3 Tryk på pilene for at rulle til **Rens skrivehoved**, og tryk derefter på .
- 4 Tryk på  for at rense skrivehoveddyserne.  
En renseside udskrives.

## Brug af printersoftwaren

### Til Windows-brugere

- 1 Klik på  eller **Start**.
- 2 Klik på **Alle programmer** eller **Programmer**, og vælg derefter mappen med printerprogrammet på listen.
- 3 Vælg **Printerhjem**.
- 4 Klik på **Rens blækpatroner** under fanen Vedligeholdelse.

### Til Macintosh-brugere

- 1 Dobbeltklik på printerprogrammappen i Finder-vinduet.
- 2 Vælg **Printerværktøj** på listen.
- 3 Vælg **Rens blækpatrondyse** under fanen Vedligeholdelse.  
En renseside udskrives.

## Rengøring af printerens ydre

- 1 Kontroller, at printeren er slukket, og at stikket er taget ud af kontakten.  
 **FORSIGTIG! RISIKO FOR ELEKTRISK STØD:** Tag netledningen ud af stikkontakten, og fjern alle kabler fra printeren, før du går videre, for at reducere risikoen for elektrisk stød, når du skal rengøre printerens ydre.
- 2 Fjern alt papiret fra printeren.
- 3 Fugt en ren, fnugfri klud med vand.  
**Advarsel! Potentiel skade:** Brug ikke husholdningsrengøringsmidler, da de kan beskadige printerens finish.
- 4 Aftør kun printerens ydre, og sørg for at fjerne alle blækrester, der har samlet sig sammen på papirudskriftsbakken.  
**Advarsel! Potentiel skade:** Hvis du bruger en fugtig klud til at rense printerens indre, kan det beskadige printeren.
- 5 Kontroller, at printeren er tør, før du begynder at nyt udskriftsjob.

## Rengøring af scanneroverfladen

- 1 Fugt en ren, fnugfri klud med vand.
  - 2 Tør forsigtigt scanneroverfladen af.
- Bemærk!** Sørg for, at al blæk eller retteblæk på et dokument er tørt, før du lægger dokumentet på scanneroverfladen.

# Fejlfinding

## Inden du foretager fejlfinding

Brug denne kontrolliste til at løse de fleste printerproblemer:

- Kontroller, at netledningen er sluttet til printeren og en fungerende stikkontakt.
- Kontroller, at printeren ikke er sluttet til en overspændingsbeskyttelse, uafbrudte strømforsyninger eller forlængerledninger.
- Kontroller, at printeren er tændt.
- Kontroller, at printeren er sluttet korrekt til værtscomputeren, printerserveren eller et andet netværksadgangspunkt.
- Kontroller, om der er fejlmeddelelser på printeren, og afhjælp eventuelle fejl.
- Kontroller, om der er meddelelser om papirstop, og afhjælp eventuelle papirstop.
- Kontroller blækpatronerne, og installer nye blækpatroner, hvis det er nødvendigt.
- Brug servicecenteret til at finde og løse problemet (kun Windows).
- Sluk printeren, vent ca. 10 sekunder, og tænd derefter igen.

## Brug af Servicecenteret til at løse printerproblemer

Servicecenter indeholder trinvis hjælp til fejlfinding og omfatter links til vedligeholdelsesopgaver for printeren og kundesupport.

Du kan åbne Servicecenter på en af følgende måder:

Fremgangsmåde 1	Fremgangsmåde 2
Hvis det vises i en dialogboks med en fejlmeddelelse, skal du klikke på linket <b>Brug Servicecenter for at få yderligere hjælp</b> .	<ol style="list-style-type: none"><li>1 Klik på  eller <b>Start</b>.</li><li>2 Klik på <b>Alle programmer</b> eller <b>Programmer</b>, og vælg derefter mappen med printerprogrammet på listen.</li><li>3 Vælg <b>Printerhjem</b>.</li><li>4 Vælg <b>Servicecenter</b> under fanen Support.</li></ol>

## Hvis fejlfinding ikke løser problemet

Besøg vores websted på [support.dell.com](http://support.dell.com) for at finde følgende:

- Live teknisk onlinesupport
- Kontaktnumre til telefonisk teknisk support

## Fejlfinding ved opsætning

- "Der vises et forkert sprog i displayet" på side 89
- "Skrivehovedfejl" på side 89
- "Software kan ikke installeres" på side 92







- "Udskriftsjobbet udskrives ikke eller mangler sider" på side 92
- "Printeren udskriver tomme sider" på side 93
- "Printeren er optaget eller reagerer ikke" på side 94
- "Kan ikke slette dokumenter fra udskriftskøen" på side 94
- "Kan ikke udskrive via USB" på side 94







## Der vises et forkert sprog i displayet

Hvis kontrollisten "Inden du foretager fejlfinding" ikke løser problemet, skal du prøve et eller flere af følgende forslag:

### SKIFT SPROG VED HJÆLP AF PRINTERMENUERNE

- 1 I printerens kontrolpanel skal du trykke på .
- 2 Tryk på pilene for at rulle til **Standarder**, og tryk derefter på .
- 3 Tryk på pilene for at rulle til **Angiv standarder**, og tryk derefter på .
- 4 Tryk på pilene for at rulle til **Anvend fabriksindstilling**, og tryk derefter på .
- 5 Fuldfør den indledende printeropsætning.

### SKIFT SPROG VED HJÆLP AF EN KNAPKOMBINATION (HVIS DU IKKE KAN LÆSE DET AKTUELLE SPROG)

- 1 Sluk printeren.  
**Bemærk!** Hvis du har angivet en timeout for strømspareren i menuen Opsætning, skal du holde  nede i tre sekunder for at slukke printeren.
- 2 Hold  og  nede, og tryk og slip derefter  for at tænde printeren.  
**Bemærk!** Slip ikke  og , før der vises **Valg af sprog** i displayet som angivelse af, at printeren er nulstillet.
- 3 Fuldfør den indledende printeropsætning.

## Skrivehovedfejl

Hvis kontrollisten "Inden du foretager fejlfinding" ikke løser problemet, skal du prøve følgende:

## FJERN SKRIVEHOVEDET, OG INDSÆT DET IGEN

- 1 Åbn printeren, og løft låget.



- 2 Fjern skrivehovedet.

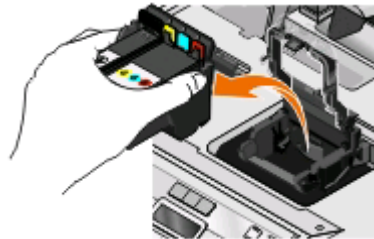

**Advarsel! Potentiel skade:** Rør ikke ved skrivehovedets blækfilter eller skrivehoveddyserne.

- 3 Aftør kontakterne ved hjælp af en ren, fnugfri klud.
  - På skrivehovedet



- På skrivehovedholderen

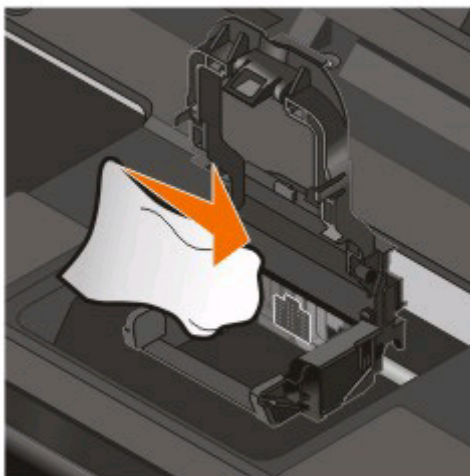

**Advarsel! Potentiel skade:** Rør ikke ved skrivehovedets blækfilter eller skrivehoveddyserne.



**4** Genindsæt skrivehovedet, og luk derefter låsen, så den *klikker* på plads.



**5** Luk printeren.

**Bemærk!** Hvis fjernelsen og genindsættelsen af skrivehovedet ikke afhjælper fejlen, kan du kontakte kundesupport.

## Softwaren kan ikke installeres

Hvis der opstod problemer under installationen, eller printerens navn ikke vises på listen i printerappen eller som printerindstilling, når du vil sende et udskriftsjob, kan du prøve at fjerne og geninstallere softwaren.

Inden du geninstallerer softwaren, skal du gøre følgende:

### KONTROLLER, AT COMPUTEREN OPFYLDER SYSTEMKRAVENE, DER STÅR PÅ PRINTERKASSEN

### DEAKTIVER MIDLERTIDIGT EVENTUELLE SIKKERHEDSPROGRAMMER I WINDOWS, FØR DU INSTALLERER SOFTWAREN

### KONTROLLER USB-TILSLUTNINGEN

- 1 Kontroller, om der er synlige skader på USB-kablet. Hvis USB-kablet er beskadiget, skal du bruge et nyt.
- 2 Sæt den kvadratiske ende af USB-kablet helt ind i porten på bagsiden af printerens.
- 3 Sæt den firkantede ende af USB-kablet helt ind i USB-porten på computeren.  
USB-porten er markeret med USB-symbolet .

**Bemærk!** Hvis du fortsat har problemer, skal du prøve en anden USB-port på computeren. Du har muligvis tilsluttet til en beskadiget port.

### SLUT PRINTERENS STRØMFORSYNING TIL IGEN.

- 1 Sluk printerens, og tag derefter netledningen ud af stikkontakten.
- 2 Fjern forsigtigt strømforsyningen fra printerens, og indsæt den derefter igen.
- 3 Sæt netledningen i stikkontakten, og tænd derefter printerens.

## Udskriftsjobbet udskrives ikke eller mangler sider

Hvis kontrollisten "Inden du foretager fejlfinding" ikke løser problemet, skal du prøve et eller flere af følgende forslag:

### KONTROLLER, AT BLÆKPATRONERNE ER ISAT KORREKT

- 1 Tænd printerens, og åbn den derefter.
- 2 Kontroller, at blækpatronerne er isat korrekt.  
Blækpatronerne skal *klikke* på plads i den korrekte farveåbning på skrivehovedet.
- 3 Luk printerens.

### VÆLG DIN PRINTER FRA DIALOGBOKSEN UDSKRIV, INDEN DU SENDER UDSKRIFTSJOBET

### KONTROLLER, AT UDSKRIFTSJOBET IKKE ER MIDLERTIDIGT AFBRUDT

### KONTROLLER, AT PRINTEREN ER ANGIVET SOM STANDARDPRINTER

## SLUT PRINTERENS STRØMFORSYNING TIL IGEN.

- 1 Sluk printeren, og tag derefter netledningen ud af stikkontakten.
- 2 Fjern forsigtigt strømforsyningen fra printeren, og indsæt den derefter igen.
- 3 Sæt netledningen i stikkontakten, og tænd derefter printeren.

## FJERN OG TILSLUT USB-KABLET, DER ER SLUTTET TIL PRINTEREN

### KONTROLLER USB-TILSLUTNINGEN

- 1 Kontroller, om der er synlige skader på USB-kablet. Hvis USB-kablet er beskadiget, skal du bruge et nyt.
- 2 Sæt den kvadratiske ende af USB-kablet helt ind i porten på bagsiden af printeren.
- 3 Sæt den firkantede ende af USB-kablet helt ind i USB-porten på computeren.

USB-porten er markeret med USB-symbolet .





**Bemærk!** Hvis du fortsat har problemer, skal du prøve en anden USB-port på computeren. Du har muligvis tilsluttet til en beskadiget port.

## FJERN OG GENINSTALLER PRINTERSOFTWAREN

## Printeren udskriver tomme sider

Tomme sider kan skyldes forkert installerede blækpatroner.

## GENINSTALLER BLÆKPATRONERNE, OG FORETAG EN GRUNDIG RENGØRING OG JUSTERING AF SKRIVEHOVEDET

- 1 Geninstaller blækpatronerne. Se "Udskiftning af blækpatroner" på side 11 for at få yderligere oplysninger.  
Hvis blækpatronerne ikke passer, skal du kontrollere, at skrivehovedet er anbragt korrekt og derefter prøve at installere blækpatronerne igen.
- 2 Ilæg almindeligt papir.
- 3 I printerens kontrolpanel skal du trykke på .
- 4 Tryk på pilene for at rulle til **Vedligeholdelse**, og tryk derefter på .
- 5 Tryk på pilene for at rulle til **Rens skrivehoved grundigt**, og tryk derefter på .
- En renseside udskrives.
- 6 Tryk på pilene for at rulle til **Juster printer**, og tryk derefter på .
- Der udskrives en justeringsside.

### Bemærkninger:

- Fjern ikke justeringssiden, før udskrivningen er fuldført.
- Du bør ikke udføre flere på hinanden følgende grundige rensninger.
- Kontakt teknisk support, hvis problemet fortsætter efter en grundig rensning.

## Printeren er optaget eller reagerer ikke

Hvis kontrollisten "Inden du foretager fejlfinding" ikke løser problemet, skal du prøve et eller flere af følgende forslag:

### KONTROLLER, AT PRINTEREN IKKE ER I STRØMBESPARENDE TILSTAND

Hvis afbryderknappen blinker langsom, er printerens i strømbesparende tilstand. Tryk på  for at aktivere printerens.

Hvis printerens ikke kan aktiveres fra strømbesparende tilstand, skal du nulstille strømmen:

- 1 Tag netledningen ud af stikkontakten, og vent derefter 10 sekunder.
- 2 Sæt netledningen i stikkontakten, og tænd derefter printerens.

Hvis dette problem fortsætter, skal du se efter opdateringer til printersoftwaren eller -firmwaren på vores websted.

### SLUT PRINTERENS STRØMFORSYNING TIL IGEN.

- 1 Sluk printerens, og tag derefter netledningen ud af stikkontakten.
- 2 Fjern forsigtigt strømforsyningen fra printerens, og indsæt den derefter igen.
- 3 Sæt netledningen i stikkontakten, og tænd derefter printerens.

## Kan ikke slette dokumenter fra udskriftskøen

Hvis du har udskriftsjob, der sidder fast i udskriftskøen og ikke kan slette dem for at udskrive andre job, kommunikerer computeren og printerens muligvis ikke.

### GENSTART COMPUTEREN, OG PRØV IGEN

## Kan ikke udskrive via USB

Hvis kontrollisten "Inden du foretager fejlfinding" ikke løser problemet, skal du prøve et eller flere af følgende forslag:

### KONTROLLER USB-TILSLUTNINGEN

- 1 Kontroller, om der er synlige skader på USB-kablet. Hvis USB-kablet er beskadiget, skal du bruge et nyt.
- 2 Sæt den kvadratiske ende af USB-kablet helt ind i porten på bagsiden af printerens.
- 3 Sæt den firkantede ende af USB-kablet helt ind i USB-porten på computeren.  
USB-porten er markeret med USB-symbolet .

**Bemærk!** Hvis du fortsat har problemer, skal du prøve en anden USB-port på computeren. Du har muligvis tilsluttet til en beskadiget port.

### KONTROLLER, AT USB-PORTEN ER AKTIVERET I WINDOWS

- 1 Klik på , eller klik på **Start**, og klik derefter på **Kør**.
- 2 I feltet Start søgning eller Kør skal du skrive `devmgmt.msc`.

**3** Tryk på **Enter**, eller klik på **OK**.

Enhedshåndtering åbnes.

**4** Klik på plustegnet (+) ud for USB-controllere.

Hvis der er angivet USB-værtscontroller og USB-rodhub, er USB-porten aktiveret.

Se dokumentationen til computeren for at få yderligere oplysninger.

## FJERN OG GENINSTALLER PRINTERSOFTWAREN

# Fejlfinding ved papirstop og forkert indføring

- "Papirstop i printeren" på side 95
- "Papirstop i papirstøtten" på side 95
- "Papirstop i dupleksenheden" på side 96
- "Papir eller specialmedier indføres forkert" på side 97

## Papirstop i printeren

**Bemærk!** Delene i printeren er følsomme. Undgå at berøre disse dele unødvendigt, mens du afhjæper papirstoppet.

**1** Tryk på  for at slukke printeren.

**2** Kontroller papirbakken, eller løft scannerenheden for at undersøge, om der er papirstop.

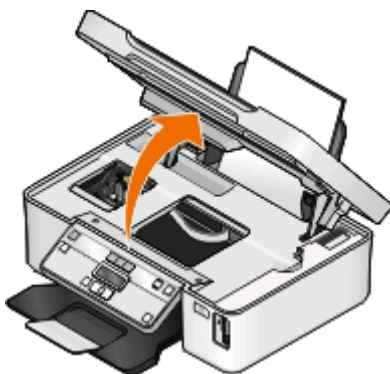

**3** Tag fat i papiret med et fast greb, og træk det derefter forsigtigt ud.

**Bemærk!** Vær forsigtig med ikke at rive papiret i stykker, når du fjerner det.

**4** Tryk på  for at tænde printeren igen.

## Papirstop i papirstøtten

**Bemærk!** Delene i printeren er følsomme. Undgå at berøre disse dele unødvendigt, mens du afhjæper papirstoppet.

**1** Tryk på  for at slukke printeren.

**2** Tag fat i papiret med et fast greb, og træk det derefter forsigtigt ud.

**Bemærk!** Vær forsigtig med ikke at rive papiret i stykker, når du fjerner det.

3 Tryk på  for at tænde printeren igen.

## Papirstop i dupleksenheden

**Bemærk!** Delene i printeren er følsomme. Undgå at berøre disse dele unødvendigt, mens du afhjæper papirstoppet.

1 Tryk duplekslåsene ned, og træk dupleksenheden ud.

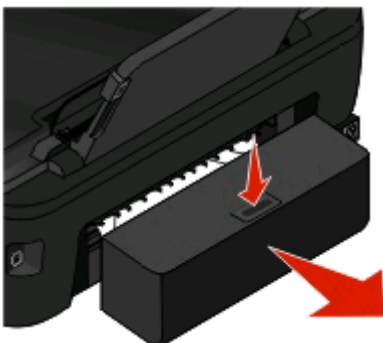

 **FORSIGTIG! RISIKO FOR SKADE:** Området bag dupleksdækslet har fremskudte stivere som del af papirstien. Vær forsigtig, når du afhjælder et papirstop i dette område for ikke at komme til skade.

2 Tag fat i papiret med et fast greb, og træk det derefter forsigtigt ud.



**Bemærk!** Vær forsigtig med ikke at rive papiret i stykker, når du fjerner det.

3 Indsæt dupleksenheden igen.

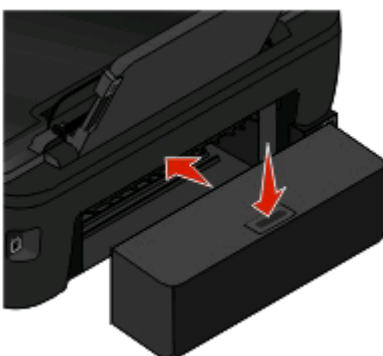

4 Tryk på **UDFØRT**, eller tryk på , afhængigt af printermodellen.

5 Genoptag udskriftsjobbet på computeren.



## Papir eller specialmedier indføres forkert

Der er mulige løsninger, hvis papir eller specialmedier indføres forkert eller skævt, eller hvis der indføres flere sider ad gangen, eller siderne hænger sammen. Prøv et eller flere af følgende forslag:

### KONTROLLER PAPIRETS TILSTAND

Brug kun nyt papir, der ikke er krøllet.

### KONTROLLER ILÆGNINGEN AF PAPIR

- Læg en mindre mængde papir i printeren.
- Læg papiret i med udskriftssiden opad. Hvis du ikke er sikker på, hvilken side der er den udskriftsegne, skal du se instruktionerne, der fulgte med papiret.
- Kontroller vejledningen til ilægning for dit papir eller specialmedie.

### FJERN HVER SIDE, NÅR DEN ER UDSKREVET

### JUSTER PAPIRSTYRENE, SÅ DE PASSER TIL DET ILAGTE PAPIR

## Fejlfinding ved udskrivning

- "Dårlig kvalitet langs sidens kanter" på side 97
- "Streger eller linjer på udskrevet billede" på side 98
- "Udskriftshastigheden er lav" på side 99
- "Computeren bliver langsommere under udskrivning" på side 99

## Dårlig kvalitet langs sidens kanter

Hvis kontrollisten "Inden du foretager fejlfinding" ikke løser problemet, skal du prøve et eller flere af følgende forslag:

### KONTROLLER MINIMUMINDSTILLINGERNE FOR UDSKRIVNING

Medmindre du benytter funktionen til udskrivning uden rammer, skal du som minimum bruge nedenstående indstillinger for udskriftsmargener:

- Venstre og højre margen:
  - 6,35 mm (0,25 tommer) til Letter-papir
  - 3,37 mm (0,133 tommer) til alle papirstørrelser undtagen Letter
- Topmargen: 1,7 mm (0,067 tommer)
- Bundmargen: 12,7 mm (0,5 tommer)

## VÆLG FUNKTIONEN TIL UDSKRIVNING UDEN RAMMER

### Til Windows-brugere

- 1 Klik på **Filer** > **Udskriv**, mens der er et dokument eller foto åbent.
- 2 Klik på **Egenskaber, Indstillinger, Indstillinger** eller **Opsætning**.
- 3 Vælg **Uden rammer** i området Papirindstillinger under fanen Indstil printer.

### Til Macintosh-brugere

- 1 Vælg **Filer** > **Sideopsætning**, mens der er et foto åbent.  
Hvis der ikke findes et sideopsætningselement i menuen Filer, skal du fortsætte til trin 2. Ellers angiv udskriftsindstillingerne:
  - a I genvejsmenuen Indstillinger skal du vælge **Sideattributter**.
  - b Vælg printeren i genvejsmenuen "Format til".
  - c I genvejsmenuen Papirstørrelse skal du vælge en papirstørrelse med "(Borderless/uden rammer)" i navnet.  
Hvis du f.eks. har ilagt et 4 x 6-fotokort, skal du vælge **US 4 x 6 tommer (uden rammer)**.
  - d Vælg en retning, og klik derefter på **OK**.
- 2 Vælg **Filer** > **Udskriv** på menulinjen.  
Hvis du allerede har angivet en printer, papirstørrelse og retning under trin 1, skal du måske vælge printeren igen i genvejsmenuen Printer, før du går videre til trin 3. Ellers skal du angive dem:
  - a Vælg den ønskede printer i genvejsmenuen Printer.
  - b I genvejsmenuen Papirstørrelse skal du vælge en papirstørrelse med "(Borderless/uden rammer)" i navnet.  
Hvis du f.eks. har ilagt et 4 x 6-fotokort, skal du vælge **US 4 x 6 tommer (uden rammer)**.
  - c Vælg en retning.
- 3 Klik om nødvendigt på **Avanceret**
- 4 Vælg **Udskriftsindstillinger** eller **Kvalitet og medie** i genvejsmenuen Udskriftsindstillinger.
  - Vælg en papirtype i genvejsmenuen Papirtype.
  - Vælg **Foto** eller **Bedst** i genvejsmenuen Udskriftskvalitet.
- 5 Klik på **Udskriv**.

## Streger eller linjer på udskrevet billede

Hvis kontrollisten "Inden du foretager fejlfinding" ikke løser problemet, skal du prøve et eller flere af følgende forslag:

### KONTROL AF BLÆKNIVEAUER

Udskift brugte eller tomme blækpatroner.

### VÆLG EN HØJERE UDSKRIFTSKVALITET I PRINTERSOFTWAREN.

### KONTROLLER, AT BLÆKPATRONERNE ER INSTALLERET KORREKT

## JUSTERE SKRIVEHOVEDET

### FORETAG RENSNING ELLER GRUNDIG RENSNING AF SKRIVEHOVEDDYSERNE

**Bemærk!** Hvis disse løsninger ikke fjerner stregerne eller linjerne på det udskrevne billede, skal du kontakte teknisk support.

## Udskriftshastigheden er lav

Hvis kontrollisten "Inden du foretager fejlfinding" ikke løser problemet, skal du prøve et eller flere af følgende forslag:

### OPTIMER COMPUTERENS ARBEJDSHASTIGHED

- Luk alle programmer, der ikke er i brug.
- Minimer antallet og størrelsen af grafikelementer og billeder i dokumentet.
- Fjern så mange ubrugte skrifttyper som muligt fra systemet.

### TILFØJ HUKOMMELSE

Overvej at anskaffe mere RAM.

### VÆLG EN LAVERE UDSKRIFTSKVALITET I PRINTERSOFTWAREN.

### VÆLG MANUELT EN PAPIRTYPE, DER SVARER TIL DEN TYPE PAPIR, DU BRUGER

### FJERN OG GENINSTALLER PRINTERSOFTWAREN

## Computeren bliver langsommere under udskrivning

Nedenfor følger mulige løsninger. Prøv et af nedenstående forslag:

### HVIS DU BRUGER EN **USB-FORBINDELSE**, KAN DU PRØVE AT BRUGE ET ANDET **USB-KABEL**

### HVIS DU ER PÅ ET NETVÆRK, KAN DU NULSTILLE STRØMMEN FOR ADGANGSPUNKTET (ROUTEREN)

- 1 Tag netledningen ud af adgangspunktet.
- 2 Vent ti sekunder, og indsæt derefter netledningen.

## Fejlfinding i forbindelse med kopiering og scanning

- "Kopimaskinen eller scanneren svarer ikke" på side 100
- "Scannerenheden kan ikke lukkes" på side 100
- "Dårlig kopi eller scannet billedkvalitet" på side 100
- "Delvise kopier eller scanninger af dokumenter eller fotos" på side 100
- "Scanningen mislykkedes" på side 101

- "Scanningen tager for lang tid eller fastfryser computeren" på side 101
- "Der kan ikke scannes til computeren over et netværk" på side 101

## **Kopimaskinen eller scanneren svarer ikke**

Hvis kontrollisten "Inden du foretager fejlfinding" ikke løser problemet, skal du prøve et eller flere af følgende forslag:

### **VÆLG PRINTEREN SOM STANDARDPRINTER**

### **FJERN OG GENINSTALLER PRINTERSOFTWAREN**

## **Scannerenheden kan ikke lukkes**

- 1 Løft scannerenheden.
- 2 Fjern eventuelle genstande, der holder scannerenheden åben.
- 3 Sænk scannerenheden.

## **Dårlig kopi eller scannet billedkvalitet**

Hvis kontrollisten "Inden du foretager fejlfinding" ikke løser problemet, skal du prøve et eller flere af følgende forslag:

### **RENGØR SCANNERENS GLASPLADE**

### **JUSTER SCANNINGSKVALITETEN I PRINTERSOFTWAREN.**

### **GENNEMSE TIP TIL KOPIERING, SCANNING OG FORBEDRING AF UDSKRIFTSKVALITETEN**

### **BRUG EN KLARERE VERSION AF DET ORIGINALE DOKUMENT ELLER BILLEDE**

### **KONTROLLER, AT DOKUMENTET ELLER FOTOET ER LAGT MED FORSIDEN NEDAD PÅ SCANNERENS GLASPLADE I DET KORREKTE HJØRNE**

## **Delvise kopier eller scanninger af dokumenter eller fotos**

Hvis kontrollisten "Inden du foretager fejlfinding" ikke løser problemet, skal du prøve et eller flere af følgende forslag:

### **KONTROLLER, AT DOKUMENTET ELLER FOTOET ER LAGT MED FORSIDEN NEDAD PÅ SCANNERENS GLASPLADE I DET KORREKTE HJØRNE**

### **VÆLG EN PAPIRSTØRRELSE I PRINTERSOFTWAREN, DER SVARER TIL DET ILAGTE PAPIR**

**SØRG FOR, AT INDSTILLINGEN FOR ORIGINALSTØRRELSE SVARER TIL STØRRELSEN PÅ DET DOKUMENT, DU SCANNER.**

## Scanningen mislykkedes

Hvis kontrollisten "Inden du foretager fejlfinding" ikke løser problemet, skal du prøve et eller flere af følgende forslag:

### KONTROLLER USB-TILSLUTNINGEN

- 1 Kontroller, om der er synlige skader på USB-kablet. Hvis USB-kablet er beskadiget, skal du bruge et nyt.
- 2 Sæt den kvadratiske ende af USB-kablet helt ind i porten på bagsiden af printerens.
- 3 Sæt den firkantede ende af USB-kablet helt ind i USB-porten på computeren.  
USB-porten er markeret med USB-symbolet .

**Bemærk!** Hvis du fortsat har problemer, skal du prøve en anden USB-port på computeren. Du har muligvis tilsluttet til en beskadiget port.

### GENSTART COMPUTEREN

## Scanningen tager for lang tid eller fastfryser computeren

Hvis kontrollisten "Inden du foretager fejlfinding" ikke løser problemet, skal du prøve et eller flere af følgende forslag:

### LUK ANDRE PROGRAMMER, DU IKKE ANVENDER

### BRUG EN LAVERE SCANNINGSOPLØSNING

## Der kan ikke scannes til computeren over et netværk

Hvis kontrollisten "Inden du foretager fejlfinding" ikke løser problemet, skal du prøve et eller flere af følgende forslag:

### KONTROLLER, AT PRINTEREN OG DESTINATIONSCOMPUTEREN ER SLUTTET TIL DET SAMME NETVÆRK

### KONTROLLER, AT PRINTERSOFTWAREN ER INSTALLERET PÅ DESTINATIONSCOMPUTEREN

## Fejlfinding ved hukommelseskort

- "Kontrolliste til fejlfinding ved hukommelseskort" på side 102
- "Der sker ikke noget, når hukommelseskortet indsættes" på side 102
- "Der kan ikke udskrives dokumenter fra et hukommelseskort eller flashdrev" på side 102
- "Fotos overføres ikke fra et hukommelseskort via et netværk" på side 103

## Kontrolliste til fejlfinding ved hukommelseskort

Inden du foretager fejlfinding, skal du bruge følgende kontrolliste, der løser de fleste problemer med hukommelseskort:

- Kontroller, at det anvendte hukommelseskort kan benyttes i printeren.
- Kontroller, at hukommelseskortet ikke er beskadiget.
- Kontroller, at hukommelseskortet indeholder understøttede filtyper.

## Der sker ikke noget, når hukommelseskortet indsættes

Hvis kontrollisten "Fejlfinding ved hukommelseskort" ikke løser problemet, skal du prøve et eller flere af følgende forslag:

### INDSÆT HUKOMMELSESKORTET IGEN

Hukommelseskortet er muligvis indsat for langsomt. Prøv at fjerne og derefter hurtigt indsætte hukommelseskortet igen.

### KONTROLLER USB-TILSLUTNINGEN

- 1 Kontroller, om der er synlige skader på USB-kablet. Hvis USB-kablet er beskadiget, skal du bruge et nyt.
- 2 Sæt den kvadratiske ende af USB-kablet helt ind i porten på bagsiden af printeren.
- 3 Sæt den firkantede ende af USB-kablet helt ind i USB-porten på computeren.

USB-porten er markeret med USB-symbolet .

**Bemærk!** Hvis du fortsat har problemer, skal du prøve en anden USB-port på computeren. Du har muligvis tilsluttet til en beskadiget port.

### KONTROLLER NETVÆRKSFORBINDELSEN

Hvis printeren og computeren er forbundet via et netværk, skal du sørge for, at det er den korrekte vært og enhed, der kommunikerer. Vælg printeren fra computeren eller computeren fra printeren.

## Der kan ikke udskrives dokumenter fra et hukommelseskort eller flashdrev

Hvis kontrollisten "Fejlfinding ved hukommelseskort" ikke løser problemet, skal du prøve følgende:

### KONTROLLER USB-TILSLUTNINGEN

- 1 Kontroller, om der er synlige skader på USB-kablet. Hvis USB-kablet er beskadiget, skal du bruge et nyt.
- 2 Sæt den kvadratiske ende af USB-kablet helt ind i porten på bagsiden af printeren.
- 3 Sæt den firkantede ende af USB-kablet helt ind i USB-porten på computeren.

USB-porten er markeret med USB-symbolet .

**Bemærk!** Hvis du fortsat har problemer, skal du prøve en anden USB-port på computeren. Du har muligvis tilsluttet til en beskadiget port.

## KONTROLLER NETVÆRKSFORBINDELSEN

Hvis printeren og computeren er forbundet via et netværk, skal du sørge for, at det er den korrekte vært og enhed, der kommunikerer. Vælg printeren fra computeren eller computeren fra printeren.

## Fotos overføres ikke fra et hukommelseskort via et netværk

Hvis kontrollisten "Fejlfinding ved hukommelseskort" ikke løser problemet, skal du prøve et eller flere af følgende forslag:

### KONTROLLER, AT BÅDE PRINTEREN OG DESTINATIONSCOMPUTEREN ER TÆNDT OG KLAR

### VÆLG DET KORREKTE COMPUTERNAVN PÅ LISTEN PÅ PRINTEREN

### KONTROLLER, AT DET TRÅDLØSE NETVÆRK ER TILSLUTTET OG AKTIVT

Hvis den trådløse forbindelse er ned, skal du bruge et USB-kabel til at slutte printeren til computeren.

## Fejlfinding ved trådløs forbindelse

- "Kontrolliste ved fejlfinding af trådløs forbindelse" på side 103
- "Nulstilling af de trådløse indstillinger til fabriksindstillingerne" på side 104
- "Kan ikke udskrive via trådløst netværk" på side 104
- "Knappen Fortsæt er ikke tilgængelig" på side 108
- "Kan ikke udskrive, og der er en firewall på computeren" på side 109
- "Wi-Fi-indikatoren lyser ikke" på side 109
- "Wi-Fi-indikatoren lyser grønt, men printeren udskriver ikke (kun Windows)" på side 110
- "Wi-Fi-indikatoren lyser stadig orange" på side 111
- "Wi-Fi-indikatoren blinker orange under installationen" på side 112
- "Den trådløse printerserver er ikke installeret" på side 116
- "Meddelelsen "Kommunikation er ikke tilgængelig" vises ved trådløs udskrivning" på side 116
- "Kommunikationen med printeren mistes ved VPN-forbindelse (Virtual Private Network)" på side 118
- "Løsning af periodiske problemer med trådløs kommunikation" på side 118

## Kontrolliste ved fejlfinding af trådløs forbindelse

Inden du foretager fejlfinding af den trådløse printer, skal du kontrollere følgende:





- Printeren, computeren og det trådløse adgangspunkt er alle tilsluttet og tændt.
- Det trådløse netværk fungerer korrekt.

Prøv at oprette adgang til andre computere på det trådløse netværk.

Hvis netværket har internetadgang, kan du prøve at oprette forbindelse til internettet via en trådløs forbindelse.

- SSID'et er korrekt.  
Udskriv en netværksopsætningside for at kontrollere det SSID, som printeren bruger.  
Hvis du ikke er sikker på, om SSID'et er korrekt, skal du køre den trådløse opsætning igen.
- WEP-nøglen og WPA-adgangskoden er korrekte (hvis netværket er sikkert).  
Log på det trådløse adgangspunkt (trådløs router), og kontroller sikkerhedsindstillingerne.  
En sikkerhedsnøgle er som en adgangskode. Alle enheder på samme trådløse netværk, der bruger WEP, WPA eller WPA2, deler den samme sikkerhedsnøgle.  
Hvis du ikke er sikker på, om sikkerhedsoplysningerne er korrekte, skal du køre den trådløse opsætning igen.
- Printeren og computeren er placeret inden for det trådløse netværks rækkevidde.  
På de fleste netværk skal printeren og computeren være inden for 30 meter (100 fod) fra det trådløse adgangspunkt (trådløs router).
- Kontroller, at Wi-Fi-indikatoren lyser grønt og ikke blinker.
- Printerdriveren er installeret på den computer, du udfører en opgave fra.
- Du har valgt den rigtige printerport.
- Både computeren og printeren er sluttet til det samme trådløse netværk.
- Printeren ikke er placeret i nærheden af forhindringer eller elektroniske enheder, der kan forstyrre det trådløse signal.  
Kontroller, at printeren og det trådløse adgangspunkt ikke er adskilt af pæle, vægge eller bærende søjler, der indeholder metal eller beton.  
Mange enheder kan skabe interferens for det trådløse signal, herunder babyalarmer, motorer, trådløse telefoner, sikkerhedskameraer, andre trådløse netværk og visse Bluetooth-enheder.

## Nulstilling af de trådløse indstillinger til fabriksindstillingerne

- 1 I printerens kontrolpanel skal du trykke på .
  - 2 Tryk på pilene for at rulle til **Opsætning af netværk**, og tryk derefter på .
  - 3 Tryk på pilene for at rulle til **Nulstil netværksadapter til fabriksindstillinger**, og tryk derefter på .
  - 4 Tryk på pilene for at rulle til **Ja**, og tryk derefter på .
- Printerens trådløse indstillinger nulstilles til fabriksindstillingerne. Der kontrolleres ved at udskrive en netværkskonfigurationsside.

## Kan ikke udskrive via trådløst netværk

Hvis der opstod problemer under installationen, eller printeren ikke vises i printermappen eller som printerindstilling, når du vil sende et udskriftsjob, kan du prøve at fjerne og geninstallere softwaren.

Inden du geninstallerer softwaren, skal du kontrollere kontrollisten for fejlfinding og derefter gøre følgende:

### SLUK ADGANGSPUNKTET (TRÅDLØS ROUTER), OG TÆND DET DEREFTER IGEN.

Vent et minut, til printeren og computeren har genetableret forbindelsen. Dette kan somme tider opdatere netværksforbindelserne og løse tilslutningsproblemerne.



## AFBRYD VPN-SESSIONEN

Hvis du har forbindelse til et andet netværk via en VPN-forbindelse, har du ikke adgang til printeren via det trådløse netværk. Afslut VPN-sessionen, og forsøg at udskrive igen.

## KONTROLLER, AT DEMONSTRATIONSTILSTAND ER SLÅET FRA

Visse printerfunktioner er ikke tilgængelige, når demonstrationstilstand er slået til.

Naviger til følgende via printerens kontrolpanel:

 > **Demotilstand** > **Fra** > gem indstillingen

## KONTROLLER WEP-NØGLEN ELLER WPA-ADGANGSKODEN

Hvis adgangspunktet bruger WEP-sikkerhed, skal WEP-nøglen være:

- Nøjagtig 10 eller 26 heksadecimaltegn. Heksadecimaltegnene er A-F, a-f og 0-9.

*eller*

- Nøjagtig 5 eller 13 ASCII-heksadecimaltegn. ASCII-tegn er bogstaver, tal og symboler, der er på tastaturet. Der skelnes mellem små og store bogstaver for ASCII-tegnene i WEP-nøglen.

Hvis det trådløse adgangspunkt bruger WPA- eller WPA2-sikkerhed, skal WPA-adgangskoden være:

- Nøjagtigt 64 heksadecimaltegn. Heksadecimaltegnene er A-F, a-f og 0-9.

*eller*

- Mellem 8 og 63 ASCII-tegn. ASCII-tegn er bogstaver, tal og symboler, der er på tastaturet. Der skelnes mellem små og store bogstaver for ASCII-tegnene i WPA-adgangskoden.

**Bemærk!** Hvis du ikke kender disse oplysninger, skal du se i dokumentationen, der fulgte med det trådløse netværk, eller du kan kontakte den person, som konfigurerede det trådløse netværk.

## KONTROLLER, OM ADGANGSPUNKTET HAR EN TILKNYTNINGS-/REGISTRERINGSKNAP

Trådløse bredbåndsbokse i Europa, Mellemøsten og Afrika som LiveBox, AliceBox, N9UF Box, FreeBox og Club Internet kræver muligvis, at du trykker på en tilknytnings-/registreringsknap, når du føjer printeren til det trådløse netværk.

Hvis du bruger en af disse bokse og har brug for flere oplysninger, skal du se dokumentationen, der fulgte med boksen, eller kontakte din internetudbyder.

## FLYT ADGANGSPUNKTET VÆK FRA ANDRE ELEKTRONISKE ENHEDER

Der kan være midlertidig interferens fra elektroniske enheder, f.eks. mikroovne eller andre enheder, trådløse telefoner, babyalarmer og sikkerhedskameraer. Kontroller, at adgangspunktet ikke står for tæt ved disse enheder.

## FLYT COMPUTEREN OG/ELLER PRINTEREN TÆTTERE PÅ ADGANGSPUNKTET

Det trådløse netværks rækkevidde afhænger af mange faktorer, herunder funktionaliteten i adgangspunktet og netværksadapters. Hvis du har problemer med at udskrive, kan du prøve at placere computeren og printeren højst 30 meter fra hinanden.

## KONTROLLER KVALITETEN AF DET TRÅDLØSE SIGNAL.

Udskriv en netværksopsætningside, og kontroller signalkvaliteten. Hvis signalkvaliteten er anført som god eller fremragende, er der noget andet, der forårsager problemet.

## KONTROLLER DE AVANCEREDE SIKKERHEDSINDSTILLINGER

- Hvis du bruger filtrering af MAC-adresser (Media Access Control) til at begrænse adgangen til det trådløse netværk, skal du føje printerens MAC-adresse til listen over adresser, der har tilladelse til at slutte sig til det trådløse netværk. Du skal føje printerens MAC-adresse til listen over adresser, der har tilladelse til at slutte sig til adgangspunktet.
- Hvis du indstiller adgangspunktet til at udstede et begrænset antal IP-adresser, skal du ændre dette, så printeren kan tilføjes.

**Bemærk!** Hvis du ikke ved, hvordan du skal foretage disse ændringer, skal du se i dokumentationen, der fulgte med adgangspunktet, eller du kan kontakte den person, som konfigurerede det trådløse netværk.

## DU SKAL SIKRE DIG, AT COMPUTEREN ER SLUTTET TIL ADGANGSPUNKTET.

- Se, om du har adgang til internettet ved at åbne webbrowseren og gå ind på et vilkårligt sted.
- Hvis der er andre computere eller ressourcer på det trådløse netværk, skal du kontrollere, om du har adgang til dem fra computeren.

## KONTROLLER, AT PRINTEREN OG COMPUTEREN ER SLUTTET TIL DET SAMME TRÅDLØSE NETVÆRK

Hvis printeren ikke er på samme trådløse netværk som computeren, kan du ikke udskrive trådløst. Printerens SSID skal stemme overens med SSID'et for computeren, hvis computeren allerede er sluttet til det trådløse netværk.

### Til Windows-brugere

- 1 Få vist oplysninger om SSID'et for det netværk, som computeren er sluttet til.
  - a Indtast IP adressen på dit trådløse opkoblingspunkt i adressefeltet på din webbrowser.

Hvis du ikke kender IP-adressen for adgangspunktet:

    - 1 Klik på , eller klik på **Start**, og klik derefter på **Kør**.
    - 2 I feltet Start søgning eller Kør skal du skrive `cmd`.
    - 3 Tryk på **Enter**, eller klik på **OK**.
    - 4 Skriv `ipconfig`, og tryk derefter på **Enter**. Kontroller sektionen Trådløs netværksforbindelse:
      - Posten "Standardgateway" er normalt adgangspunktet.
      - IP-adressen vises som fire sæt tal, adskilt af punktummer, f.eks. 192.168.2.134.
  - b Angiv brugernavn og adgangskode til adgangspunktet, når du bliver bedt om det.
  - c Klik på **OK**.
  - d Find SSID i sektionen Trådløse indstillinger.
  - e Skriv SSID'et ned.

**Bemærk!** Kontroller, at du kopierer det præcist, herunder store bogstaver.
- 2 Få vist oplysninger om SSID'et for det netværk, som printeren er sluttet til:
  - a Udskriv netværksinstallationssiden fra printeren.
  - b Kig efter **SSID** i afsnittet om Trådløst.

### 3 Sammenlign computerens SSID med printerens SSID.

Hvis SSID'erne stemmer overens, er printeren og computeren på samme trådløse netværk.

Hvis SSID'erne ikke stemmer overens, skal du køre værktøjet igen for at installere printeren på det trådløse netværk, der bruges af computeren.

## For Macintosh-brugere med en AirPort-basisstation

### Mac OS X version 10.5 eller senere version

#### 1 I Apple-menuen skal du navigere til:

**Systemindstillinger > Netværk > AirPort**

SSID'et for netværket, som computeren er sluttet til, vises i menuen Netværksnavn.

#### 2 Skriv SSID'et ned.

### I Mac OS X version 10.4

#### 1 I Finder skal du navigere til:

**Programmer > Internetforbindelse > AirPort**

SSID'et for netværket, som computeren er sluttet til, vises i menuen Netværk.

#### 2 Skriv SSID'et ned.

## For Macintosh-brugere med et adgangspunkt

#### 1 Angiv IP-adressen for adgangspunktet i browserens webadressefelt, og fortsæt derefter til trin 2.

Hvis du ikke allerede kender IP-adressen for adgangspunktet, skal du gøre følgende:

##### a I Apple-menuen skal du navigere til:

**Systemindstillinger > Netværk > AirPort**

##### b Klik på **Avanceret > Konfigurer**.

##### c Klik på **TCP/IP**.

Routerindgangen er normalt adgangspunktet.

#### 2 Indtast routerens brugernavn og adgangskode, når du bliver bedt om det, og klik derefter på **OK**.

#### 3 Find SSID i sektionen Trådløse indstillinger.

#### 4 Skriv SSID, sikkerhedstype og WEP-nøgle/WPA-adgangskode ned (hvis de vises).

#### **Bemærkninger:**

- Sørg for, at du skriver netværksoplysningerne ned præcist, herunder store/små bogstaver.
- Gem SSID og WEP-nøglen eller WPA-adgangskoden på et sikkert sted, så du har dem til senere brug.

## KONTROLLER, AT OPERATIVSYSTEMET ER KOMPATIBELT MED TRÅDLØS UDSKRIVNING VIA AIRPORT (KUN MACINTOSH)

Printeren understøtter kun trådløs udskrivning via AirPort-basisstationer for Mac OS X version 10.5 eller nyere.

## Knappen Fortsæt er ikke tilgængelig

Prøv følgende løsninger i den rækkefølge, de vises, indtil knappen Fortsæt bliver aktiv, og der kan klikkes på den:

### KONTROLLER, OM USB-KABLET ER SLUTTET KORREKT TIL USB-PORTENE PÅ BÅDE PRINTEREN OG COMPUTEREN

USB-portene er markeret med -symbolet.

### KONTROLLER, AT PRINTEREN ER TILSLUTTET OG TÆNDT

Kontroller, om knappen  lyser. Hvis du netop har tændt printeren, skal du muligvis fjerne USB-kablet og tilslutte det igen.

### KONTROLLER, AT USB-PORTEN PÅ COMPUTEREN FUNGERER

Test USB-porten ved at slutte en anden enhed til den. Hvis du kan bruges andre enheder fra porten, fungerer den.

Hvis USB-porten på computeren ikke fungerer, skal du prøve at bruge de andre USB-porte på computeren.

### KONTROLLER, AT USB-KABLET FUNGERER

Prøv at bruge et andet USB-kabel. Hvis du bruger et kabel, der er længere end tre meter, skal du prøve at bruge et kortere kabel.

### KONTROLLER, AT DU BRUGER DEN KORREKTE CD TIL PRINTERMODELLEN

Sammenlign printermodellen på cd'en med printermodellen på printeren. Numrene skal enten stemme fuldstændigt overens eller være inden for samme serie.

Hvis du er i tvivl, skal du se efter en opdateret version af printersoftwaren på vores websted. Yderligere oplysninger finder du under "Installation af printersoftwaren" i *Brugervejledningen*. Du kan åbne *Brugervejledningen* via linket i bunden af installationsvinduet.

### TILSLUT STRØMFORSYNINGEN IGEN

- 1 Sluk printeren.
- 2 Tag netledningen ud af strømforsyningen.
- 3 Fjern strømforsyningen bag på printeren, og tilslut den derefter igen.
- 4 Sæt netledningen i stikkontakten.
- 5 Tænd printeren, og genoptag derefter installationen på computeren.

### PRØV AT KØRE INSTALLATIONSPROGRAMMET IGEN

- 1 Luk installationsprogrammet.
- 2 Fjern cd'en, og genstart derefter computeren.
- 3 Indsæt cd'en, og køр derefter installationsprogrammet igen.

### Bemærkninger:

- Når du kommer til skærmbilledet **Software allerede installeret**, skal du sørge for at vælge **Installer en printer**.
- Hvis du allerede har konfigureret printeren, skal du vælge **Yderligere computer**, når du kommer til skærmbilledet **Konfigurerer du en ny printer?**, for at springe guiden Hardwareopsætning over.

## KONTROLLER, AT COMPUTEREN KAN REGISTRERE USB-AKTIVITET I USB-PORTEN

Åbn Enhedshåndtering for at kontrollere, om der er aktivitet, når en USB-enhed sluttes til en USB-port:

- 1 Klik på , eller klik på **Start**, og klik derefter på **Kør**.
- 2 I feltet Start søgning eller Kør skal du skrive `devmgmt.msc`.
- 3 Tryk på **Enter**, eller klik på **OK**.  
Enhedshåndtering åbnes.
- 4 Observer vinduet Enhedshåndtering, når du slutter et USB-kabel eller en anden enhed til USB-porten. Vinduet opdateres, når Enhedshåndtering registrerer USB-tilslutningen.
  - Hvis der er aktivitet i Enhedshåndtering, men ingen af de forrige løsninger virkede, skal du ringe til kundeservice.
  - Hvis der ikke er aktivitet i Enhedshåndtering, er der muligvis problemer med computeren og USB-understøttelsen. Computeren skal registrere USB-tilslutningen, for at installationen kan fungere.



## Kan ikke udskrive, og der er en firewall på computeren

Tredjepartsfirewalls (ikke fra Microsoft) kan forstyrre den trådløse udskrivning. Hvis printeren og computeren er konfigureret korrekt, og det trådløse netværk fungerer, men printeren ikke vil udskrive trådløst, kan der være problemer med firewallen. Hvis der er en anden firewall end Windows-firewallen på computeren, kan du prøve en eller flere af følgende muligheder:

- Opdater firewallen med de seneste tilgængelige opdateringer fra producenten. Se den dokumentation, der fulgte med firewallen, for at få instruktioner om, hvordan du gør dette.
- Hvis programmerne anmoder om firewalladgang, når du installerer printeren eller prøver på at udskrive, skal du kontrollere, at du tillader disse programmer at køre.
- Deaktiver firewallen midlertidigt, og installer den trådløse printer på computeren. Aktiver firewallen igen, når du har fuldført den trådløse installation.

## Wi-Fi-indikatoren lyser ikke

### KONTROLLER STRØMMEN

Hvis Wi-Fi-indikatoren ikke lyser, skal du sørge for, at  lyser. Hvis  lyser, skal du kontrollere følgende:

- Kontroller, at printeren er tilsluttet og tændt.
- Kontroller, at printeren er tilsluttet en fungerende stikkontakt.
- Hvis printeren er tilsluttet en strømforsyning, skal du kontrollere, at den er tændt og fungerer.

## Wi-Fi-indikatoren lyser grønt, men printeren udskriver ikke (kun Windows)

Hvis du har fuldført konfigurationen til trådløs udskrivning og alle indstillingerne ser ud til at være korrekte, men printeren ikke udskriver, skal du prøve en eller flere af følgende muligheder:

### GIV DEN TRÅDLØSE INSTALLATION MULIGHED FOR AT BLIVE FULDFØRT

Forsøg ikke at udskrive, fjerne installations-cd'en eller frakoble installationskablet, før skærmbilledet Den trådløse opsætning er fuldført vises.

### AKTIVER PRINTEREN

Kontroller, at printeren er aktiveret:

- 1 Klik på , eller klik på **Start**, og klik derefter på **Kør**.
- 2 I feltet Start søgning eller Kør skal du skrive **styre printere**.
- 3 Tryk på **Enter**, eller klik på **OK**.  
Printermappen åbnes.
- 4 Højreklik på den nye printer, og vælg **Brug printer online** i menuen.
- 5 Luk vinduet Printere eller Printere og faxenheder, og prøv at udskrive igen.

### VÆLG DEN TRÅDLØSE PRINTER

Du skal muligvis vælge den trådløse printer på computeren for at bruge printeren trådløst.

- 1 Klik på , eller klik på **Start**, og klik derefter på **Kør**.
- 2 I feltet Start søgning eller Kør skal du skrive **styre printere**.
- 3 Tryk på **Enter**, eller klik på **OK**.  
Printermappen åbnes.
- 4 Højreklik på printeren i mappen med det tilsvarende navn og modelnummer efterfulgt af "(Netværk)".
- 5 Vælg **Brug printer online** i menuen.
- 6 Luk vinduet Printere eller Printere og faxenheder, og prøv at udskrive igen.

### VÆLG DEN TRÅDLØSE PORT

Hvis du tidligere har konfigureret printeren som en lokalt tilsluttet printer, skal du muligvis vælge den trådløse printer for at bruge printeren på et trådløst netværk.

- 1 Klik på , eller klik på **Start**, og klik derefter på **Kør**.
- 2 I feltet Start søgning eller Kør skal du skrive **styre printere**.
- 3 Tryk på **Enter**, eller klik på **OK**.  
Printermappen åbnes.
- 4 Højreklik på printeren, og vælg derefter **Egenskaber** i menuen.

- 5 Klik på fanen **Porte**.
- 6 Find den valgte port. Der er en afkrydsning ud for den valgte port i kolonnen Port.
- 7 Hvis kolonnen Beskrivelse for den valgte port angiver, at det er en USB-port, skal du rulle gennem listen og vælge den port, hvor der vises Printerport i kolonnen Beskrivelse. Kontroller printermodellen i kolonnen Printer for at sikre, at du vælger den korrekte printerport.
- 8 Klik på **OK**, og prøv derefter at udskrive igen.

## Wi-Fi-indikatoren lyser stadig orange

Hvis Wi-Fi-indikatoren lyser orange, kan det angive, at printeren er:

- Ikke er konfigureret i infrastrukturtilstand
- Venter på at oprette en ad-hoc-forbindelse til en anden trådløs enhed
- Ikke forbundet til et trådløst netværk

Printeren kan være ude af stand til at slutte sig til netværket pga. interferens eller afstanden til det trådløse adgangspunkt (trådløs router), eller indtil dens indstillinger ændres.

Nedenfor følger mulige løsninger. Prøv et eller flere af følgende forslag:

### KONTROLLER NETVÆRKSNAVNET

Kontroller, at netværket ikke har samme navn som et andet netværk nær dig. Hvis f.eks. du og din nabo begge bruger producentens standardnetværksnavn, kan printeren oprette forbindelse til din nabos netværk.

Hvis du ikke bruger et entydigt netværksnavn, skal du se i dokumentationen til det trådløse adgangspunkt (trådløs router) for at lære, hvordan du angiver et netværksnavn.

Hvis du angiver et nyt netværksnavn, skal du nulstille printerens og computerens SSID til det samme netværksnavn.

### KONTROLLER SIKKERHEDSNØGLERNE

#### Hvis du bruger WEP-sikkerhed

En gyldig netværksnøgle er:

- Nøjagtig 10 eller 26 heksadecimaltegn. Heksadecimaltegnene er A-F, a-f og 0-9.  
*eller*
- Nøjagtig 5 eller 13 ASCII-heksadecimaltegn. ASCII-tegn er bogstaver, tal og symboler, der er på tastaturet.

#### Hvis du bruger WPA-sikkerhed

En gyldig WPA-adgangskode er:

- Mellem 8 og 63 ASCII-tegn. Der skelnes mellem små og store bogstaver for ASCII-tegnene i WPA-adgangskoden.  
*eller*
- Nøjagtigt 64 heksadecimaltegn. Heksadecimaltegnene er A-F, a-f og 0-9.

Hvis det trådløse netværk ikke bruger sikkerhed, har du ikke en sikkerhedsnøgle. Det anbefales ikke at bruge et trådløst netværk uden sikkerhed, da det kan give fremmede mulighed for at bruge netværksressourcerne uden dit samtykke.

## **FLYT COMPUTEREN OG/ELLER PRINTEREN TÆTTERE PÅ DET TRÅDLØSE ADGANGSPUNKT (TRÅDLØS ROUTER)**

Den mulige afstand mellem enhederne i 802.11b- eller 802.11g-netværket er ca. 100 meter, men rækkevidden for det trådløse netværk kan være dobbelt så stor i 802.11n-netværk. Det trådløse netværks rækkevidde afhænger af mange faktorer, herunder funktionaliteten i din router og netværksadaptere. Hvis du har problemer med at udskrive, kan du prøve at placere computeren og printeren højst 30 meter fra hinanden.

Du kan finde netværkets signalstyrke på printerens netværkskonfigurationsside.

## **KONTROLLER MAC-ADRESSEN**

Hvis netværket bruger MAC-adressefiltrering, skal du sørge for at inkludere MAC-adressen på printeren på listen med MAC-adressefiltre. Dette gør det muligt for printeren at fungere på netværket.

## **Wi-Fi-indikatoren blinker orange under installationen**

Når Wi-Fi-indikatoren blinker orange, betyder det, at printeren er konfigureret til trådløs netværkstilslutning, men at den ikke kan oprette forbindelse til det netværk, som den er blevet konfigureret til. Printeren kan være ude af stand til at slutte sig til netværket pga. interferens eller afstanden til det trådløse adgangspunkt (trådløs router), eller indtil dens indstillinger ændres.

Prøv et eller flere af følgende forslag:

## **KONTROLLER, AT ADGANGSPUNKTET ER TÆNDT**

Kontroller adgangspunktet, og tænd det, hvis det er nødvendigt.

## **FLYT ADGANGSPUNKTET FOR AT MINIMERE INTERFERENS**

Der kan være midlertidig interferens fra andre enheder, f.eks. mikroovne eller andre enheder, trådløse telefoner, babyalarmer og sikkerhedskameraer. Kontroller, at adgangspunktet ikke står for tæt ved disse enheder.

## **FLYT COMPUTEREN OG/ELLER PRINTEREN TÆTTERE PÅ ADGANGSPUNKTET**

Den mulige afstand mellem enhederne i 802.11b- eller 802.11g-netværket er ca. 100 meter, men rækkevidden for det trådløse netværk kan være dobbelt så stor i 802.11n-netværk. Det trådløse netværks rækkevidde afhænger af mange faktorer, herunder funktionaliteten i adgangspunktet og de trådløse netværksadaptere. Hvis du har problemer med at udskrive, kan du prøve at placere computeren og printeren højst 30 meter fra hinanden.

Du kan finde netværkets signalstyrke på netværkskonfigurationssiden.

## **KONTROLLER WEP-NØGLEN ELLER WPA-ADGANGSKODEN**

Hvis adgangspunktet bruger WEP-sikkerhed, skal WEP-nøglen være:

- Nøjagtig 10 eller 26 heksadecimaltegn. Heksadecimaltegnene er A-F, a-f og 0-9.  
*eller*
- Nøjagtig 5 eller 13 ASCII-heksadecimaltegn. ASCII-tegn er bogstaver, tal og symboler, der er på tastaturet.



Hvis det trådløse adgangspunkt bruger WPA- eller WPA2-sikkerhed, skal WPA-adgangskoden være:

- Nøjagtigt 64 heksadecimaltegn. Heksadecimaltegnene er A-F, a-f og 0-9.  
*eller*
- Mellem 8 og 63 ASCII-tegn. ASCII-tegn er bogstaver, tal og symboler, der er på tastaturet. Der skelnes mellem små og store bogstaver for ASCII-tegnene i WPA-adgangskoden.



**Bemærk!** Hvis du ikke kender disse oplysninger, skal du se i dokumentationen, der fulgte med det trådløse netværk, eller du kan kontakte den person, som konfigurerede det trådløse netværk.

## KONTROLLER MAC-ADRESSEN

Hvis netværket bruger MAC-adressefiltrering, skal du sørge for at inkludere MAC-adressen på printeren på listen med MAC-adressefiltre. Dette gør det muligt for printeren at fungere på netværket. Se "Hvordan finder jeg MAC-adressen?" på side 82 for at få yderligere oplysninger.

## PING ADGANGSPUNKTET FOR AT KONTROLLERE, AT NETVÆRKET FUNGERER

### Til Windows-brugere

- 1 Hent IP-adressen for adgangspunktet.
  - a Klik på , eller klik på **Start** og derefter på **Kør**.
  - b Skriv `cmd` i feltet Start søgning eller Kør.
  - c Tryk på **Enter**, eller klik på **OK**.
  - d Skriv `ipconfig`, og tryk derefter på **Enter**.
    - Posten "Standardgateway" er normalt adgangspunktet.
    - IP-adressen vises som fire sæt tal, adskilt af punktummer, f.eks. 192.168.2.134.
- 2 Ping adgangspunktet:
  - a Klik på , eller klik på **Start**, og klik derefter på **Kør**.
  - b Skriv `cmd` i feltet Start søgning eller Kør.
  - c Tryk på **Enter**, eller klik på **OK**.
  - d Skriv `ping` efterfulgt af et mellemrum og IP-adressen for adgangspunktet. F.eks.:  
`ping 192.168.1.100`
  - e Tryk på **Enter**.
- 3 Kontroller, om adgangspunktet svarer:
  - Hvis adgangspunktet svarer, kan du se flere linjer, som starter med "Svar fra".  
Printeren har muligvis ikke oprettet forbindelse til det trådløse netværk. Sluk printeren, og tænd den derefter igen for at forsøge at oprette forbindelse igen.
  - Hvis adgangspunktet ikke svarer, vises "Der opstod timeout for anmodningen".  
Prøv følgende:
    - a Klik på , eller klik på **Start** og derefter på **Kør**.
    - b Indtast `ncpa.cp1` i feltet Start søgning eller Kør, og tryk derefter på **Retur**.
    - c Tryk på **Enter**, eller klik på **OK**.
    - d Vælg en passende forbindelse blandt dem, der vises.
    - e Højreklik på forbindelsen, og klik derefter på **Reparer** eller **Diagnose**.

## Til Macintosh-brugere

1 Kontroller, at AirPort er slået til.

I Apple-menuen skal du navigere til:

**Systemindstillinger > Netværk**

AirPort-statusindikatoren skulle blive grøn.

**Bemærkninger:**

- Gul betyder, at porten er aktiv, men ikke tilsluttet.
- Rød betyder, at porten ikke er konfigureret.

2 Hent IP-adressen for adgangspunktet:

a I Apple-menuen skal du navigere til:

**Om denne Mac > Flere oplysninger**

b Vælg **Netværk** i vinduet Indhold.

c Vælg **AirPort** på listen Aktive tjenester.

Den nederste røde viser detaljerne for AirPort-tilslutningen.

d Skriv routeroplysningerne ned.

Routerindgangen er normalt adgangspunktet.

3 Ping adgangspunktet:

a I Finder skal du navigere til:

**Hjælpeprogrammer > Netværkshjælpeprogram > fanen Ping**

b Skriv IP-adressen på adgangspunktet i netværksadressefeltet. F.eks.:

`10.168.1.101`

c Klik på **Ping**.

4 Hvis det trådløse adgangspunkt svarer, vil du se flere linjer, som viser det antal byte, der er modtaget fra adgangspunktet. Det betyder, at computeren er sluttet til adgangspunktet.

Hvis adgangspunktet ikke svarer, vises der ikke noget. Du kan bruge Netværksdiagnosticering som en hjælp til at løse problemet.

## SØRG FOR, AT COMPUTEREN KAN KOMMUNIKERE MED PRINTEREN

### Til Windows-brugere

1 Hent printerens IP-adresse.

a Udskriv netværksinstallationsiden fra printerens.

Du kan finde yderligere oplysninger i *brugervejledningen*.

b Se efter **Adresse** i afsnittet TCP/IP.

2 Klik på , eller klik på **Start**, og klik derefter på **Kør**.

3 Skriv `cmd` i feltet Start søgning eller Kør.

4 Tryk på **Enter**, eller klik på **OK**.

5 Skriv `ping` efterfulgt af et mellemrum og printerens IP-adresse. F.eks.:

`ping 192.168.1.100`

- 6 Tryk på **Enter**.
- 7 Hvis printeren svarer, vil du se flere linjer, der viser det antal byte, der er modtaget fra printeren. Dette sikrer, at computeren kommunikerer med printeren.  
Hvis printeren ikke svarer, vises "Der opstod timeout for anmodningen".
  - Computeren er muligvis ikke sluttet til netværket.
  - Du skal muligvis skifte indstillinger for printeren. Kør Trådløst Opsætningsværktøj igen.

## Til Macintosh-brugere

- 1 Hent printerens IP-adresse.
  - a Udskriv netværksinstallationssiden fra printeren.  
Du kan finde yderligere oplysninger i *brugervejledningen*.
  - b Se efter **Adresse** i afsnittet TCP/IP.
- 2 I Finder skal du navigere til:  
**Hjælpeprogrammer > Netværkshjælpeprogram > fanen Ping**
- 3 Skriv printerens IP-adresse i netværksadressefeltet. F.eks.:  
10 . 168 . 1 . 101
- 4 Klik på **Ping**.
- 5 Hvis printeren svarer, vil du se flere linjer, der viser det antal byte, der er modtaget fra printeren. Dette betyder, at computeren kommunikerer med printeren.  
Hvis printeren ikke svarer, vises der ikke noget.
  - Computeren er muligvis ikke sluttet til netværket. Du kan bruge Netværksdiagnosticering som en hjælp til at løse problemet.
  - Du skal muligvis skifte indstillinger for printeren. Kør Trådløs Opsætningsassistent igen.

## KONFIGURER PRINTEREN TIL TRÅDLØS ADGANG IGEN

Hvis de trådløse indstillinger er ændret, skal du køre Trådløs opsætning igen. Grunden til, at indstillingerne muligvis er ændret, kan være, at man har ændret WEP- eller WPA-nøglen, kanalen eller andre netværksindstillinger manuelt, eller at adgangspunktet er blevet nulstillet til fabriksindstillingerne.

Hvis du kører den trådløse opsætning igen, kan du også løse problemer, der skyldes forkerte trådløse konfigurationsfejl.

### Bemærkninger:

- Hvis du ændrer netværksindstillinger, skal du ændre dem på alle netværksenhederne, før du ændrer dem for adgangspunktet.
- Hvis du allerede har ændret de trådløse netværksindstillinger på adgangspunktet, skal du ændre indstillingerne på alle de andre netværksenheder, før du kan se dem på netværket.

## Til Windows-brugere

- 1 Klik på  eller **Start**.
- 2 Klik på **Alle programmer** eller **Programmer**, og vælg derefter mappen med printerprogrammet på listen.

3 Naviger til:

**Printerhjem** > vælg din printer > fanen **Indstillinger** > **Trådløst opsætningsværktøj**

**Bemærk!** Du bliver muligvis bedt om at slutte printeren til computeren igen ved brug af installationskablet som en del af opsætningsprocessen.

4 Følg instruktionerne på computerskærmen.

## Til Macintosh-brugere

1 I Finder skal du navigere til:

**Programmer** > vælg din printermappe

2 Dobbeltklik på **Trådløs Opsætningsassistent**.

3 Følg instruktionerne på computerskærmen.

## Den trådløse printerserver er ikke installeret

Du får muligvis vist en meddelelse under installationen om, at der ikke er installeret en trådløs printerserver på printeren. Hvis du er sikker på, at printeren kan foretage trådløs udskrivning, skal du prøve følgende:

### KONTROLLER STRØMMEN

Kontroller, at  lyser.

## Meddelelsen "Kommunikation er ikke tilgængelig" vises ved trådløs udskrivning

Prøv et eller flere af følgende forslag:

### KONTROLLER, AT PRINTEREN OG COMPUTEREN HAR GYLDIGE IP-ADRESSER TIL NETVÆRKET

Hvis du bruger en bærbar computer og har aktiveret de strømbesparende indstillinger, vises meddelelsen "Kommunikation er ikke tilgængelig" på computerskærmen, når du forsøger at udskrive trådløst. Dette kan skyldes, at den bærbare computers harddisk er deaktiveret.

Hvis du får vist denne meddelelse, skal du vente nogle sekunder og derefter prøve at udskrive igen. Det tager den bærbare computer og printeren nogle sekunder at aktiveres og oprette forbindelse til det trådløse netværk igen.

Hvis du får vist denne meddelelse igen, efter du har ventet længe nok til, at printeren og den bærbare computer kan oprette forbindelse til netværket, er der muligvis problemer med det trådløse netværk.

Kontroller, at både den bærbare computer og printeren har modtaget IP-adresser:

1 Klik på , eller klik på **Start** og derefter på **Kør**.

2 Skriv `cmd` i feltet Start søgning eller Kør.

3 Tryk på **Enter**, eller klik på **OK**.

4 Skriv `ipconfig`, og tryk derefter på **Enter**.

IP-adressen vises som fire sæt tal, adskilt af punktummer, f.eks. 192.168.0.100.

## Sådan finder du printerens IP-adresse

- Udskriv netværksinstallationssiden fra printeren.  
Se efter **Adresse** i afsnittet TCP/IP.
- Se printerindstillingerne.
  - 1 Naviger til følgende via printerens kontrolpanel:  
 > **Opsætning af netværk** > **TCP/IP**
  - 2 Se efter **IP-adresse**.

Hvis printeren og/eller den bærbare computer ikke har en IP-adresse, eller hvis en af dem har adressen 169.254.x.y (hvor x og y er to tal mellem 0 og 255):

- 1 Sluk den enhed, der ikke har en gyldig IP-adresse (den bærbare computer, printeren eller begge).
- 2 Tænd for de(n) pågældende enhed(er), og kontroller derefter IP-adresserne igen.

Hvis den bærbare computer og/eller printeren stadig ikke modtager en gyldig IP-adresse, er der problemer med det trådløse netværk. Prøv følgende:

- Kontroller, at adgangspunktet (trådløs router) er tændt og fungerer.
- Fjern eventuelle emner, der kan blokere signalet.
- Sluk alle unødvendige trådløse enheder på netværket, og afbryd alle netværksfølsomme aktiviteter, fx store filoverførsler og netværksspil. Hvis netværket er for belastet, modtager printerens muligvis ikke IP-adressen inden for det tilladte tidsrum.
- Kontroller, at DHCP-serveren, der muligvis også fungerer som trådløs router, fungerer og er konfigureret til at tildele IP-adresser. Hvis du ikke er sikker på, hvordan du gør dette, kan du se i brugervejledningen, der fulgte med den trådløse router.

Hvis printeren og computeren har gyldige IP-adresser, og netværket fungerer korrekt, skal du fortsætte fejlfindingen.

## KONTROLLER, AT DEN TRÅDLØSE PORT ER VALGT

- 1 Klik på , eller klik på **Start**, og klik derefter på **Kør**.
- 2 I feltet Start søgning eller Kør skal du skrive **styre printere**.
- 3 Tryk på **Enter**, eller klik på **OK**.
- 4 Højreklik på printerens ikon, og vælg derefter **Egenskaber** eller **Printeregenskaber** i menuen.
- 5 Klik på fanen **Porte**.
- 6 Find den valgte port. Der er en afkrydsning ud for den valgte port i kolonnen Port.
- 7 Hvis kolonnen Beskrivelse for den valgte port angiver, at det er en USB-port, skal du rulle gennem listen og vælge den port, hvor der vises Printerport i kolonnen Beskrivelse. Kontroller printermodellen i kolonnen Printer for at sikre, at du vælger den korrekte printerport.
- 8 Klik på **OK**, og prøv derefter at udskrive igen.

## KONTROLLER, AT TOVEJSKOMMUNIKATION ER AKTIVERET

- 1 Klik på , eller klik på **Start**, og klik derefter på **Kør**.
- 2 I feltet Start søgning eller Kør skal du skrive **styre printere**.

- 3 Tryk på **Enter**, eller klik på **OK**.
- 4 Højreklik på printeren, og vælg derefter **Egenskaber** eller **Printeregenskaber** i menuen.
- 5 Klik på fanen **Porte**.
- 6 Marker afkrydsningsfeltet ud for **Aktiver understøttelse af tovejskommunikation**, hvis feltet ikke allerede er markeret.
- 7 Klik på **Anvend** > **OK**, og forsøg derefter at udskrive igen.

## Kommunikationen med printeren mistes ved VPN-forbindelse (Virtual Private Network)

Du mister som regel forbindelsen til en trådløs printer på det lokale netværk, hvis du opretter forbindelse til et *VPN-netværk* (Virtual Private Network). De fleste VPN-netværk giver kun brugerne mulighed for at kommunikere med VPN-netværket og ikke med andre netværk på samme tid. Hvis du ønsker at have mulighed for at oprette forbindelse til det lokale netværk og et VPN-netværk på samme tid, skal du bede den ansvarlige for systemsupport af VPN'en om at tillade delt tunnelføring. Bemærk, at visse virksomheder ikke tillader delt tunnelføring af sikkerhedsmæssige eller tekniske hensyn.

## Løsning af periodiske problemer med trådløs kommunikation

Du opdager muligvis, at printeren fungerer i et kort stykke tid og derefter holder op med at fungere, selvom der tilsyneladende ikke er sket nogen ændringer på det trådløse netværk.

Mange forskellige problemer kan forstyrre netværkskommunikationen, og nogle gange er der tale om flere problemer på samme tid. Prøv et eller flere af følgende forslag:

### **AFBRYD FORBINDELSEN TIL ALLE VPN-NETVÆRK, NÅR DU FORSØGER AT BRUGE DET TRÅDLØSE NETVÆRK**

De fleste VPN-netværk (Virtual Private Network) giver kun computerne mulighed for at kommunikere med VPN-netværket og ikke med andre netværk på samme tid. Afbryd forbindelsen til VPN-netværket, inden du installerer driveren på computeren, eller inden du kører den trådløse opsætning på computeren.

Hvis du vil kontrollere, om computeren er sluttet til VPN-netværket, skal du åbne VPN-klientsoftwaren og kontrollere VPN-forbindelserne. Hvis du ikke har installeret VPN-klientsoftware, skal du kontrollere forbindelserne manuelt ved hjælp af Windows VPN-klienten.

Hvis du ønsker at have mulighed for at oprette forbindelse til det lokale netværk og et VPN-netværk på samme tid, skal du bede den ansvarlige for systemsupport af VPN'en om at tillade delt tunnelføring. Bemærk, at visse virksomheder ikke tillader delt tunnelføring af sikkerhedsmæssige eller tekniske hensyn.

### **SLUK ADGANGSPUNKTET (TRÅDLØS ROUTER), OG TÆND DET DEREFTER IGEN.**

Vent et minut, til printeren og computeren har genetableret forbindelsen. Dette kan somme tider opdatere netværksforbindelserne og løse tilslutningsproblemerne.

## AFHJÆLP OVERBELASTNING AF NETVÆRK

Hvis et trådløst netværk er overbelastet, kan computeren og printeren have svært ved at kommunikere med hinanden. Af årsager til overbelastning af trådløse netværk kan nævnes:

- Overførsel af store filer via netværket
- Netværksspil
- Peer-to-peer-programmer til fildeling
- Streaming af videoer
- For mange computere på det trådløse netværk på samme tid

## FJERN INTERFERENSKILDER

Almindelige husholdningsgenstande kan muligvis forstyrre den trådløse netværskommunikation. Trådløse telefoner (men ikke mobiltelefoner), mikrobølgeovne, babyalarmer, næsten alt køkkenudstyr, trådløst overvågningsudstyr, trådløse netværk i nærheden og alt udstyr med motor kan forstyrre den trådløse netværskommunikation.

Prøv at tænde alle potentielle interferenskilder for at se, om de er skyld i problemet. Hvis det er tilfældet, skal du fjerne det trådløse netværk fra enheden.

## SKIFT DEN KANAL, SOM ADGANGSPUNKTET BRUGER

Du kan nogle gange afhjælpe interferens fra en ukendt kilde ved at skifte den kanal, som adgangspunktet bruger til at kommunikere. Der er tre særskilte kanaler på en router. Se den dokumentation, der fulgte med routeren, for at finde ud af, hvilke tre der anvendes. Andre kanaler tilbydes som valgmuligheder, men disse overlapper med de andre. Hvis routeren er konfigureret til at bruge standardindstillingerne, skal du ændre kanalindsatillingen, så der bruges en anden særskilt kanal. Hvis du ikke er sikker på, hvordan du skifter kanal, skal du se i vejledningen, der fulgte med adgangspunktet.

## KONFIGURER ADGANGSPUNKTET MED ET ENTYDIGT SSID

Mange trådløse netværk bruger det SSID, som routeren oprindeligt blev konfigureret til at bruge af producenten. Hvis du bruger standard-SSID'et, kan der opstå problemer, når flere netværk fungerer i samme område med samme SSID. Printeren eller computeren forsøger muligvis at oprette forbindelse til det forkerte netværk, selvom det ser ud, som om de forsøger at oprette forbindelse til det korrekte netværk.

For at undgå denne type interferens skal du ændre SSID'et på adgangspunktet fra standardindstillingen. Hvis du ikke er sikker på, hvordan du skifter SSID, skal du se i vejledningen, der fulgte med adgangspunktet.

**Bemærk!** Du skal ændre SSID'et på alle enheder med adgang til det trådløse netværk, hvis du ændrer SSID'et på adgangspunktet.

## TILDEL STATISKE IP-ADRESSER TIL ALLE ENHEDER PÅ NETVÆRKET

De fleste trådløse netværk bruger en DHCP-server (Dynamic Host Configuration Protocol), der er indbygget i den trådløse router, til at tildele IP-adresser til klienter på det trådløse netværk. DHCP-adresser tildeles efter behov, fx når en ny enhed føjes til det trådløse netværk, eller når den tændes. Trådløse enheder skal sende en anmodning til routeren og modtage en IP-adresse som svar for at fungere på netværket. Da den trådløse router udfører mange opgaver ud over at tildele adresser, reagerer den nogle gange ikke hurtigt nok med en adresse. Den anmodende enhed giver nogle gange op, inden den modtager en adresse.

Prøv at tildele statiske IP-adresser til enhederne på netværket for at løse dette problem.

Sådan tildeles en statisk IP-adresse til printeren:

- 1 Fuldfør den trådløse opsætning, så printeren kan modtage en DHCP-adresse fra en DHCP-server på netværket.
- 2 Udskriv en netværksopsætningsside for at se, hvilken IP-adresse der i øjeblikket er tildelt til printeren.
- 3 Åbn en webbrowser, og angiv derefter printerens IP-adresse i adressefeltet. Tryk på **Enter**.
- 4 Klik på **Konfiguration > TCP/IP > Angiv statisk IP-adresse**.
- 5 Angiv den IP-adresse, du vil tildele til printeren i adressefeltet, og klik derefter på **Send**.

Kontroller, at IP-adressen er opdateret, ved at angive den statiske IP-adresse i browserens adressefelt for at se, om printerens webside genindlæses. Se dokumentationen, der fulgte med routeren og operativsystemet, for at få yderligere oplysninger om tildeling af statiske IP-adresser.

## KONTROLLER KENDTE PROBLEMER MED ADGANGSPUNKTET

Nogle trådløse routere har dokumenterede fejl, der er identificeret og rettet af producenten. Besøg routerproducentens websted. Søg efter firmwareopdateringer og andre råd fra producenten. Hvis du ikke er sikker på, hvordan du finder producentens websted, skal du se i dokumentationen, der fulgte med den trådløse router.

## SØG EFTER OPDATERINGER TIL DEN TRÅDLØSE NETVÆRKSADAPTER

Hvis du har problemer med at udskrive fra en bestemt computer, bør du gå ind på webstedet for den producent, der har fremstillet det trådløse netværksadapterkort, der sidder i den pågældende computer. Der findes muligvis en opdateret driver, der kan løse problemet.

## SKIFT ALLE NETVÆRKSSENHEDER TIL SAMME TYPE

Selvom det er muligt at blande 802.11b-, 802.11g- og 802.11n-enheder på samme trådløse netværk, forhindrer de hurtige enheder nogle gange de langsomme enheder i at kommunikere.

Prøv kun at tænde netværksenheder af samme type for at se, om netværkskommunikationen forbedres. Hvis dette løser problemet, kan du overveje at opgradere de gamle enheder med nyere trådløse netværksadapters.

## KØB EN NY ROUTER

Hvis routeren er flere år gammel, er den muligvis ikke fuldstændig kompatibel med de nyere trådløse enheder på netværket. Overvej at købe en nyere router, der er i fuld overensstemmelse med 802.11 IEEE-specifikationerne.



# Meddelelser

## Produktoplysninger

Produktnavn:

Dell V313w Series

Maskintype:

4443

Model(ler):

1d1, 1dw, 5dw

## Meddelelse om udgave

August 2010

Dette dokument kan indeholde tekniske unøjagtigheder eller typografiske fejl. Der foretages regelmæssige ændringer af oplysningerne heri. Ændringerne inkluderes i senere udgaver. Forbedringer eller ændringer af de beskrevne produkter eller programmer kan foretages på et hvilket som helst tidspunkt.

## Licensnoter

De følgende dokumenter kan ses på cd'en med installationssoftware.

Bibliotek	Fil
CD:\LEGAL	FW_License.pdf
	mDNS.tar.gz
	Expat.txt
	Inst_lib.txt
	Instgui.txt
	Instgui.zip

## Støjemissionsniveauer

Følgende målinger er udført i overensstemmelse med ISO 7779 og rapporteret i overensstemmelse med ISO 9296.

**Bemærk!** Nogle af tilstandene gælder muligvis ikke for dit produkt.

1 meters gennemsnitligt lydtryk, dBA	
Udskrivning	40 dBA
Scanning	50 dBA

1 meters gennemsnitligt lydtryk, dBA	
Kopiering	40 dBA
Klar	ikke hørbar

## Temperaturoplysninger

Omgivende temperatur	15-32°C (60-90°F)
Forsendelsestemperatur	-40-60°C (40-140°F)
Opbevaringstemperatur	1-60°C (34-140°F)

## Bortskaffelse af produktet

Bortskaf ikke printeren eller forbrugsstofferne som normalt husholdningsaffald. Kontakt de lokale myndigheder for at få oplysninger om muligheder for bortskaffelse og genbrug.

## Batterimeddelelse

Dette produkt indeholder perkloratmateriale. Emnet skal muligvis håndteres særligt. Du kan finde yderligere oplysninger under <http://www.dtsc.ca.gov/hazardouswaste/perchlorate/>.

## Strømforbrug

### Produktets strømforbrug

Følgende tabel dokumenterer de forhold vedrørende energiforbrug, der gør sig gældende for produktet.

**Bemærk!** Nogle af tilstandene gælder muligvis ikke for dit produkt.

Tilstand	Beskrivelse	Strømforbrug (watt)
Udskrivning	Produktet genererer udskrifter fra elektroniske input.	17
Kopiering	Produktet genererer udskrifter fra trykte originaldokumenter.	10
Scanning	Produktet scanner trykte dokumenter.	9.37
Klar	Produktet venter på et udskriftsjob.	7
Strømbesparende tilstand	Produktet er i energibesparende tilstand.	3.3
Fra	Produktet er tilsluttet en stikkontakt i væggen, men afbryderknappen er slukket.	0.33

De niveauer for strømforbrug, der er angivet i ovenstående tabel, repræsenterer gennemsnitsmålinger over tid. Øjeblikseffekten kan være væsentligt højere end gennemsnitsværdien.

## Strømbesparer

Dette produkt indeholder en energibesparende tilstand, som kaldes Strømbesparer. Strømbesparer-tilstanden svarer til Dvaletilstand. Strømbesparer-tilstanden sparer energi ved at sænke strømforbruget under længerevarende perioder uden aktivitet. Der skiftes automatisk til tilstanden Strømbesparer, når denne printer ikke har været i brug i en angivet tidsperiode, der kaldes strømbesparelsestimeout.

Standardværdien for Timeout for Strømbesparer for dette produkt er (i minutter):	10
--	----

Du kan angive Timeout for Strømbesparer til at være mellem 1 minut og 240 minutter på konfigurationsmenuerne. Hvis du angiver en lav værdi for Timeout for Strømbesparer, nedsættes energiforbruget, men det kan forøge svartiden for produktet. Hvis du angiver en høj værdi for Timeout for Strømbesparer, opnår du en hurtig svartid, men bruger mere energi.

## Slukket tilstand

Hvis dette produkt har en slukket tilstand, hvor der stadig bruges en lille mængde strøm, skal du tage netledningen ud af stikkontakten for at sørge for, at produktets strømforbrug ophører helt.

## Samlet energiforbrug

Det er nogle gange praktisk at beregne printerens samlede energiforbrug. Eftersom strømforbrug angives i watt, skal strømforbruget ganges med den tid, som printeren bruger i hver tilstand, med henblik på at beregne energiforbruget. Printerens samlede energiforbrug udgøres af summen af de enkelte tilstandes energiforbrug.

## Erklæring om overensstemmelse med EU-direktiver

Dette produkt overholder beskyttelseskravene i EU-rådets direktiver 2004/108/EU og 2006/95/EU om tilnærmelse og harmonisering af lovene i medlemslandene vedrørende elektromagnetisk kompatibilitet og sikkerhed for elektrisk udstyr, der er beregnet til brug inden for visse spændingsområder.

Producenten af dette produkt er: Lexmark International, Inc., 740 West New Circle Road, Lexington, KY, 40550 USA. Den godkendte repræsentant er: Lexmark International Technology Hungária Kft., 8 Lechner Ödön fasor, Millennium Tower III, 1095 Budapest UNGARN. En erklæring om overensstemmelse med kravene i direktiverne kan fås efter anmodning fra den godkendte repræsentant.

Dette produkt overholder kravene til Klasse B i EN 55022 og sikkerhedskravene i EN 60950.

## Lovgivningsmæssige oplysninger for terminaludstyr inden for telekommunikation

Dette afsnit indeholder lovgivningsmæssige oplysninger om produkter, der indeholder telekommunikationsterminaludstyr, f.eks. fax.

## Meddelelse til brugere i Den Europæiske Union

Produkter med CE-mærket overholder beskyttelseskravene i EU-rådets direktiver 2004/108/EU, 2006/95/EU og 1999/5/EU om tilnærmelse og harmonisering af lovene i medlemslandene vedrørende elektromagnetisk

kompatibilitet, sikkerhed for elektrisk udstyr, der er beregnet til brug inden for visse spændingsområder, og om radioudstyr og terminaludstyr til telekommunikation.

CE-mærkningen angiver overensstemmelse.



Producenten af dette produkt er: Lexmark International, Inc., 740 West New Circle Road, Lexington, KY, 40550 USA. Den godkendte repræsentant er: Lexmark International Technology Hungária Kft., 8 Lechner Ödön fasor, Millennium Tower III, 1095 Budapest UNGARN. En erklæring om overensstemmelse med kravene i direktiverne kan fås efter anmodning fra den godkendte repræsentant.

Du kan finde flere oplysninger om overensstemmelse i tabellen nederst i afsnittet om meddelelser.

## **Lovgivningsmæssige oplysninger for trådløse produkter**

Dette afsnit indeholder følgende lovgivningsmæssige oplysninger angående trådløse produkter, der indeholder sendere, herunder, men ikke begrænset til trådløse netværkskort eller f.eks. proxmlæsere.

### **Udsættelse for radiofrekvens**

Den udsendte strålingseffekt for denne enhed ligger langt fra FCC-grænserne (og andre reguleringsmyndigheders grænser) for udsættelse for radiofrekvens. Der skal være mindst 20 cm mellem enhedens antenne og en person for at overholde FCC-grænserne (og andre reguleringsmyndigheders grænser) for udsættelse for radiofrekvens.

### **Notice to users in Brazil**

Este equipamento opera em caráter secundário, isto é, não tem direito a proteção contra interferência prejudicial, mesmo de estações do mesmo tipo, e não pode causar interferência a sistemas operando em caráter primário. (Res. ANATEL 282/2001).

### **Industry Canada (Canada)**

This device complies with Industry Canada specification RSS-210. Operation is subject to the following two conditions: (1) this device may not cause interference, and (2) this device must accept any interference, including interference that may cause undesired operation of the device.

This device has been designed to operate only with the antenna provided. Use of any other antenna is strictly prohibited per regulations of Industry Canada.

To prevent radio interference to the licensed service, this device is intended to be operated indoors and away from windows to provide maximum shielding. Equipment (or its transmit antenna) that is installed outdoors is subject to licensing.

The installer of this radio equipment must ensure that the antenna is located or pointed such that it does not emit RF fields in excess of Health Canada limits for the general population; consult Safety Code 6, obtainable from Health Canada's Web site [www.hc-sc.gc.ca/rpb](http://www.hc-sc.gc.ca/rpb).

The term "IC:" before the certification/registration number only signifies that the Industry Canada technical specifications were met.

## Industry Canada (Canada)

Cet appareil est conforme à la norme RSS-210 d'Industry Canada. Son fonctionnement est soumis aux deux conditions suivantes :

(1) cet appareil ne doit pas provoquer d'interférences et (2) il doit accepter toute interférence reçue, y compris celles risquant d'altérer son fonctionnement.

Cet appareil a été conçu pour fonctionner uniquement avec l'antenne fournie. L'utilisation de toute autre antenne est strictement interdite par la réglementation d'Industry Canada.

En application des réglementations d'Industry Canada, l'utilisation d'une antenne de gain supérieur est strictement interdite.

Pour empêcher toute interférence radio au service faisant l'objet d'une licence, cet appareil doit être utilisé à l'intérieur et loin des fenêtres afin de garantir une protection optimale.

Si le matériel (ou son antenne d'émission) est installé à l'extérieur, il doit faire l'objet d'une licence.

L'installateur de cet équipement radio doit veiller à ce que l'antenne soit implantée et dirigée de manière à n'émettre aucun champ HF dépassant les limites fixées pour l'ensemble de la population par Santé Canada. Reportez-vous au Code de sécurité 6 que vous pouvez consulter sur le site Web de Santé Canada [www.hc-sc.gc.ca/rpb](http://www.hc-sc.gc.ca/rpb).

Le terme « IC » précédant le numéro de d'accréditation/inscription signifie simplement que le produit est conforme aux spécifications techniques d'Industry Canada.

## Taiwan NCC RF notice statement

### NCC型式認證設備注意事項 台灣低功率射頻電機設備之使用注意事項

經型式認證合格之低功率射頻電機，非經許可，公司、商號或使用者均不得擅自變更頻率、加大功率或變更原設計之特性及功能。

低功率射頻電機之使用不得影響飛航安全及干擾合法通信；經發現有干擾現象時，應立即停用，並改善至無干擾時方得繼續使用。前項合法通信，指依電信規定作業之無線電信。低功率射頻電機須忍受合法通信或工業、科學及醫療用電波輻射性電機設備之干擾。

## Bekendtgørelse til brugere i EU

Produkter med CE-mærket er i overensstemmelse med kravene til beskyttelse i EF-direktiverne 2004/108/EC, 2006/95/EC og 1999/5/EC om tilnærmelse og harmonisering af lovene i medlemslandene med hensyn til elektromagnetisk kompatibilitet og sikkerhed for elektrisk udstyr, der er designet til anvendelse inden for bestemte spændingsgrænser, og radioudstyr og terminaludstyr til telekommunikation.

Kompatibilitet angives af CE-mærkningen.



Meddelelser

Dette produkt ligger inden for Klasse B-grænserne i EN 55022 og opfylder sikkerhedskravene i EN 60950.

Produkter udstyret med mulighed for 2,4 GHz trådløs LAN er i overensstemmelse med kravene til beskyttelse i EF-direktiverne 2004/108/EC, 2006/95/EC og 1999/5/EC om tilnærmelse og harmonisering af lovene i medlemslandene med hensyn til elektromagnetisk kompatibilitet og sikkerhed for elektrisk udstyr, der er designet til anvendelse inden for bestemte spændingsgrænser, og radioudstyr og terminaludstyr til telekommunikation.

Kompatibilitet angives af CE-mærkningen.



Brug af produktet er tilladt i alle EU- og EFTA-lande, men er begrænset til indendørs brug.

Česky	Společnost Lexmark International, Inc. tímto prohlašuje, že výrobek tento výrobek je ve shodě se základními požadavky a dalšími příslušnými ustanoveními směrnice 1999/5/ES.
Dansk	Lexmark International, Inc. erklærer herved, at dette produkt overholder de væsentlige krav og øvrige relevante krav i direktiv 1999/5/EF.
Deutsch	Hiermit erklärt Lexmark International, Inc., dass sich das Gerät dieses Gerät in Übereinstimmung mit den grundlegenden Anforderungen und den übrigen einschlägigen Bestimmungen der Richtlinie 1999/5/EG befindet.
Ελληνική	ΜΕ ΤΗΝ ΠΑΡΟΥΣΑ Η LEXMARK INTERNATIONAL, INC. ΔΗΛΩΝΕΙ ΟΤΙ ΑΥΤΟ ΤΟ ΠΡΟΪΟΝ ΣΥΜΜΟΡΦΩΝΕΤΑΙ ΠΡΟΣ ΤΙΣ ΟΥΣΙΩΔΕΙΣ ΑΠΑΙΤΗΣΕΙΣ ΚΑΙ ΤΙΣ ΛΟΙΠΕΣ ΣΧΕΤΙΚΕΣ ΔΙΑΤΑΞΕΙΣ ΤΗΣ ΟΔΗΓΙΑΣ 1999/5/ΕΚ.
English	Hereby, Lexmark International, Inc., declares that this type of equipment is in compliance with the essential requirements and other relevant provisions of Directive 1999/5/EC.
Español	Por medio de la presente, Lexmark International, Inc. declara que este producto cumple con los requisitos esenciales y cualesquiera otras disposiciones aplicables o exigibles de la Directiva 1999/5/CE.
Eesti	Käesolevaga kinnitab Lexmark International, Inc., et seade see toode vastab direktiivi 1999/5/EÜ põhinõuetele ja nimetatud direktiivist tulenevatele muudele asjakohastele sätetele.
Suomi	Lexmark International, Inc. vakuuttaa täten, että tämä tuote on direktiivin 1999/5/EY oleellisten vaatimusten ja muiden sitä koskevien direktiivin ehtojen mukainen.
Français	Par la présente, Lexmark International, Inc. déclare que l'appareil ce produit est conforme aux exigences fondamentales et autres dispositions pertinentes de la directive 1999/5/CE.
Magyar	Alulírott, Lexmark International, Inc. nyilatkozom, hogy a termék megfelel a vonatkozó alapvető követelményeknek és az 1999/5/EC irányelv egyéb előírásainak.
Íslenska	Hér með lýsir Lexmark International, Inc. yfir því að þessi vara er í samræmi við grunnkröfur og aðrar kröfur, sem gerðar eru í tilskipun 1999/5/EC.
Italiano	Con la presente Lexmark International, Inc. dichiara che questo prodotto è conforme ai requisiti essenziali ed alle altre disposizioni pertinenti stabilite dalla direttiva 1999/5/CE.
Latviski	Ar šo Lexmark International, Inc. deklarē, ka šis izstrādājums atbilst Direktīvas 1999/5/EK būtiskajām prasībām un citiem ar to saistītajiem noteikumiem.
Lietuvių	Šiuo Lexmark International, Inc. deklaruoja, kad šis produktas atitinka esminius reikalavimus ir kitas 1999/5/EB direktyvos nuostatas.
Malti	Bil-preżenti, Lexmark International, Inc., jiddikjara li dan il-prodott huwa konformi mal-ħtiġijiet essenzjali u ma dispożizzjonijiet oħrajn relevanti li jinsabu fid-Direttiva 1999/5/KE.

Nederlands	Hierbij verklaart Lexmark International, Inc. dat het toestel dit product in overeenstemming is met de essentiële eisen en de andere relevante bepalingen van richtlijn 1999/5/EG.
Norsk	Lexmark International, Inc. erklærer herved at dette produktet er i samsvar med de grunnleggende krav og øvrige relevante krav i direktiv 1999/5/EF.
Polski	Niniejszym Lexmark International, Inc. oświadcza, że niniejszy produkt jest zgodny z zasadniczymi wymogami oraz pozostałymi stosownymi postanowieniami Dyrektywy 1999/5/EC.
Português	A Lexmark International Inc. declara que este produto está conforme com os requisitos essenciais e outras disposições da Diretiva 1999/5/CE.
Slovensky	Lexmark International, Inc. týmto vyhlasuje, že tento produkt spĺňa základné požiadavky a všetky príslušné ustanovenia smernice 1999/5/ES.
Slovensko	Lexmark International, Inc. izjavlja, da je ta izdelek v skladu z bistvenimi zahtevami in ostalimi relevantnimi določili direktive 1999/5/ES.
Svenska	Härmed intygar Lexmark International, Inc. att denna produkt står i överensstämmelse med de väsentliga egenskapskrav och övriga relevanta bestämmelser som framgår av direktiv 1999/5/EG.

# Indeks

## A

- ad-hoc
  - SSID 67
  - WEP 67
- ad-hoc-netværk 78
- adgangskode 75
- afinstallere printersoftware 22
- AliceBox 65
- almindeligt papir 25
- annullere
  - kopieringsjob 55
  - scanningsjob 61
  - udskriftsjob 50
- apparater
  - trådløst netværk 79

## B

- bannerpapir 25
- Bluetooth
  - angive sikkerhedsniveauet 43
  - konfigurere en forbindelse 41
  - udskrive 43
- blæk
  - spare 6
- blækniveauer
  - kontrollere 85
- blækpatroner
  - bestille 11
  - udskifte 11
- bruge
  - Macintosh-printersoftware 20
- brugerdefineret papir
  - udskrive på 34

## C

- Club Internet 65
- computeren bliver langsommere under udskrivning 99

## D

- deaktivere indstillingstimer 15
- dele
  - hukommelseskortåbninger 9
  - papirindføringskærm 9
  - papirstyr 9
  - papirstøtte 9
  - papirudskriftsbakke 9

- PictBridge-port 9
- printerens kontrolpanel 9
- scannerenhed 10
- scannerens glasplade 10
- sikkerhedsåbning 10
- skrivehoved 10
- strømsik 10
- topdæksel 9
- USB-port 10
- dele printer i Windows 72
- delt udskrivning 73
- Der kan ikke kommunikeres meddelelse 116
- der kan ikke scannes til computeren over et netværk 101
- der sker ikke noget, når hukommelseskortet indsættes 102
- der vises et forkert sprog i displayet 89
- dokumenter
  - lægge på scannerens glasplade 28
  - scanne ved brug af printerens kontrolpanel 56
  - scanning til redigering 58
  - udskrive 29
- dupleks
  - forlænge tørretid 44
  - kopiere, automatisk 54
  - kopiere, manuelt 55
  - udskrive, automatisk 44
  - udskrive, manuelt 45
- dårlig kvalitet af scannet billede 100
- dårlig kvalitet langs sidens kanter 97

## E

- e-maile
  - scannede dokumenter 59
- emissionsmeddelelser 121, 123, 124, 125
- energi
  - spare 6
- Ethernet 81
- etiketter 26
  - udskrive 33

## F

- fabriksindstillinger
  - nulstille intern trådløs printerserver 104
  - nulstille til 17
- FCC-meddelelser 124
- fejl i skrivehoved 89
- fejl ved brug af hukommelseskort 102
- fejlfinding
  - kontakt teknisk support 88
  - kontrollere en ikke-reagerende printer 88
  - løse grundlæggende printerproblemer 88
  - Servicecenter 88
  - trådløst netværk 103
- fejlfinding ved trådløs forbindelse
  - fotos udskrives ikke fra hukommelseskortet via trådløst netværk 103
  - printer og computer på forskellige netværk 80
  - printer fungerer periodisk på det trådløse netværk 118
  - Wi-Fi-indikatoren lyser ikke 109
  - Wi-Fi-indikator-lyset viser stadig begrænset forbindelse 112
  - Wi-Fi-indikatoren lyser stadig orange 111
  - ændre trådløse indstillinger efter installation (Mac) 66
  - ændre trådløse indstillinger efter installation (Windows) 66
- fejlfinding, hukommelseskort der sker ikke noget, når hukommelseskortet indsættes 102
- kan ikke udskrive fra et flashdrev 102
- kontrolliste 102
- fejlfinding, kopiering scannerenheden kan ikke lukkes 100
- fejlfinding, kopiering og scanning dårlig kvalitet af scannet billede 100



- kan ikke scanne til computeren
  - over et netværk 101
- kopimaskinen eller scanneren
  - svarer ikke 100
- kun en del af dokumentet eller
  - fotoet scannes 100
- scanningen mislykkedes 101
- scanningen tager for lang tid eller
  - fastfryser computeren 101
- fejlfinding, opsætning
  - der vises et forkert sprog i displayet 89
  - fejl i skrivehoved 89
  - kan ikke udskrive via USB 94
  - printerens reagerer ikke 94
  - printerens udskriver tomme sider 93
  - siden udskrives ikke 92
  - softwaren kan ikke installeres 92
- fejlfinding, papirstop og forkert indføring
  - papir eller specialmedier 97
  - papirstop i dupleksenheden 96
  - papirstop i papirstøtten 95
  - papirstop i printerens 95
- fejlfinding, udskrive
  - computeren bliver langsommere under udskrivning 99
  - dårlig kvalitet langs sidens kanter 97
  - kan ikke slette dokumenter fra udskriftskøen 94
  - langsom udskrivning 99
  - streger eller linjer på udskrevet billede 98
- fejlfinding, ved trådløs forbindelse
  - fotos udskrives ikke fra hukommelseskortet via trådløst netværk 103
- løse
  - kommunikationsproblemer 118
- Wi-Fi-indikatoren lyser ikke 109
- Wi-Fi-indikator-lyset viser stadig begrænset forbindelse 112
- Wi-Fi-indikatoren lyser stadig orange 111
- ændre trådløse indstillinger efter installation (Mac) 66
- ændre trådløse indstillinger efter installation (Windows) 66
- filtyper
  - understøttet 37
- finde
  - MAC-adresse 82
  - oplysninger 7
  - SSID 74
  - udgivelser 7
  - websted 7
  - WEP-nøgle 74
  - WPA-adgangskode 74
- firewall på computer 109
- flashdrev
  - indsætte 36
  - scanne til 57
  - udskrive dokumenter fra 32
  - udskrive fotos ved brug af korrekturarket 40
- flere WEP-nøgler 84
- forbedre scanningskvalitet 61
- forstørre et billede 52
- Fortsæt er ikke aktiveret, knappen 108
- Fortsæt er ikke tilgængelig, knappen 108
- Fortsæt fungerer ikke, knappen 108
- foto-/glittet papir 27
- fotokort 26
- fotos
  - kopiere fotos 51
  - oprette kopier uden rammer 52
  - scanning til redigering 57
  - udskrive fra digitalkamera ved brug af DPOF 41
  - udskrive ved brug af korrekturarket 40
  - udskrive ved brug af printerens kontrolpanel 37
- fotos fra hukommelsesenhed
  - udskrive fotos ved hjælp af printersoftware 38
- fotos udskrives ikke fra hukommelseskortet via trådløst netværk 103
- Frankrig
  - specielle instruktioner til trådløs installation 65
- FreeBox 65
- G**
  - gemme standardindstillinger for papir 27
  - genbruge 6
    - Dell-produkter 13
- genoptage
  - udskriftsjob 49
- gentage et billede 53
- H**
  - hukommelseskort
    - indsætte 36
    - scanne til 57
    - udskrive dokumenter fra 32
    - udskrive fotos ved brug af korrekturarket 40
    - understøttede typer 37
  - hukommelseskort kan ikke indsættes 102
  - hukommelseskort, fejlfinding
    - der sker ikke noget, når hukommelseskortet indsættes 102
    - kan ikke udskrive fra et flashdrev 102
    - kontrolliste 102
  - hukommelseskortåbninger 9
- I**
  - ilægge
    - dokumenter på scannerens glasplade 28
    - konvolutter 33
  - ilægge papir 24
  - indekskort 26
  - indstillingstimeout
    - deaktivere 15
  - indsætte et hukommelseskort eller flashdrev 36
  - infrastrukturnetværk 78
  - installation
    - kabel 77
  - installere
    - netværksprinter 84
  - installere valgfri software 21
  - interferens
    - trådløst netværk 79
  - intern trådløs printerver
    - nulstille til fabriksindstillingerne 104
  - intet trådløst netværk 67
  - IP-adresse 83
    - konfigurere 66
  - IP-adresse, tildele 84

## J

justere skrivehovedet 85

## K

kabel

installation 77

USB 77

kamera

tilslutte 39

kan ikke slette dokumenter fra  
udskriftskøen 94

kan ikke udskrive fra et

flashdrev 102

kan ikke udskrive via USB 94

knapper, printerens kontrolpanel

afbryderknop 14

Annuller 15

Farve/Sort 14

Foto 14

Indstillinger 15

Kopier 14

Scan 14

Start 14

Tilbage 15

Vis 15

Vælg 15

konfigurere

IP-adresse 66

kontrollere blækniveauer. 85

kontrollere en ikke-reagerende  
printer 88

kontrolliste

hukommelseskort, fejlfinding 102

inden du foretager fejlfinding 88

konvolutter 26

ilægge 33

udskrive 33

kopier

tage 51

kopiere 51

flere sidebilleder på et ark 54

forstørre et billede 52

fotos 51

gentage et billede 53

gøre en kopi lysere eller  
mørkere 53

justere kvalitet 52

på begge sider af papiret 54, 55

reducere et billede 52

Sider pr. ark 54

sortere kopier 53

tip 51

kopiere, fejlfinding

scannerenheden kan ikke

lukkes 100

kopiering og scanning, fejlfinding

dårlig kvalitet af scannet

billede 100

kan ikke scanne til computeren

over et netværk 101

kopimaskinen eller scanneren

svarer ikke 100

kun en del af dokumentet eller

fotoet scannes 100

scanningen mislykkedes 101

scanningen tager for lang tid eller

fastfryser computeren 101

kopieringsjob

annullere 55

kopieringskvalitet, justere 52

kopimaskinen eller scanneren

svarer ikke 100

korrekturark

bruge 40

kun en del af dokumentet eller

fotoet scannes 100

## L

LiveBox 65

lykønskningskort 26

## M

MAC-adresse 82

finde 82

MAC-adresse, filtrere 82

Macintosh-printersoftware

bruge 20

meddelelser 121, 122, 123, 124, 125

midlertidige indstillinger

ændre til standardindstillinger 15

minimumssystemkrav 18

## N

N9UF Box 65

netværk

dele printeren med en Macintosh-  
computer 73

dele printeren med en Windows-  
computer 73

finde IP-adresse på  
computeren 83

finde IP-adresse på printer 83

IP-adresser 83

netværksforbindelse

med USB 81

netværkskonfigurationside

udskrive 63

netværksoversigt 74

netværksprinter

installere 84

netværkssikkerhed 75

nulstille

intern trådløs printerserver til

fabriksindstillingerne 104

nulstille til fabriksindstillinger 17

nødvendige oplysninger til

opsætning af printeren på et

trådløst netværk 63

nøgleindeks 84

## O

omvendt siderækkefølge 30

opdatere printersoftware 22

opdatere programlisten 61

oplysninger

finde 7

opsætning, fejlfinding

der vises et forkert sprog i

displayet 89

fejl i skrivehoved 89

kan ikke udskrive via USB 94

printerens reagerer ikke 94

printerens udskriver tomme

sider 93

siden udskrives ikke 92

softwaren kan ikke installeres 92

## P

papir

spare 6

papir eller specialmedier indføres

forkert 97

papir og medier

almindeligt papir 25

bannerpapir 25

foto-/glittert papir 27

fotokort 26

indekskort 26

konvolutter 26

postkort 26

påstrygningsark 27

transparenter 27

tungt mat papir 25

- papirindføringskærm 9
- papirstop i dupleksenheden 96
- papirstop i papirstøtten 95
- papirstop i printeren 95
- papirstop og forkert indføring, fejlfinding
  - papir eller specialmedier 97
  - papirstop i dupleksenheden 96
  - papirstop i papirstøtten 95
  - papirstop i printeren 95
- papirstyr 9
- papirstøtte 9
- papirudskriftsbakke 9
- PDF
  - oprette fra scanning 60
- PictBridge-aktiveret kamera
  - tilslutte 39
- PictBridge-port 9
- postkort 26
- printer
  - dele 72
  - dele i Windows 72
- printer, angive som standard 47
- printeren reagerer ikke 94
- printeren udskriver ikke
  - trådløs 109
- printeren udskriver ikke
  - trådløst 110
- printeren udskriver tomme sider 93
- printerens kontrolpanel 9
  - bruge 14
- printerens ydre
  - rengøre 87
- printerproblemer, grundlæggende løsninger 88
- printersoftware
  - afinstallere 22
- programliste
  - hente 61
  - opdatere 61
- protokol 83
- påstrygningsark 27

## R

- reducere et billede 52
- rengøre printerens ydre 87
- rense skriveskivehoveder 86

## S

- scanne
  - bruge printerens kontrolpanel 56
  - dokumenter til afsendelse via e-mail 59
  - dokumenter til redigering 58
  - forbedre kvalitet 61
  - fotos til redigering 57
  - oprette pdf-fil fra scannet emne 60
  - PIN 61
  - sort og hvid 61
  - til en computer 56
  - til et flashdrev 57
  - til et hukommelseskort 57
  - til et netværk 56
  - tip 56
- scannerenhed 10
- scannerenheden kan ikke lukkes 100
- scannerens glasplade 10
  - rengøre 87
- scanningen lykkedes ikke 101
- scanningen tager for lang tid eller fastfryser computeren 101
- scanningsjob
  - annullere 61
- Servicecenter 88
- siden udskrives ikke 92
- Sider pr. ark, kopier 54
- sikkerhed
  - trådløst netværk 62
- sikkerhedsnøgle 75
- sikkerhedsoplysninger 5
  - trådløst netværk 75
- skifte fra trådløs
  - til USB 70
- skifte fra USB
  - til trådløs 70
- skrivehoved 10
  - justere 85
- skrivehoveddyser
  - rengøre 86
- software
  - Servicecenter 88
- software, valgfri
  - finde, installere 21
- softwaren kan ikke installeres 92
- softwareopdateringer
  - aktivere 22
  - kontrollere 22

- sort-hvid scanning 61
- sortere kopier 53
- spare energi
  - bruge Økotilstand 17
- spare energi, blæk og papir 6
- spare papir
  - bruge Økotilstand 17
- sprog
  - redigere 89
- SSID
  - ad-hoc 67
  - finde 80, 74
  - trådløst netværk 74
- standardindstillinger
  - nulstille fabriksindstillinger 17
- standardindstillinger for papir
  - gemme 27
- standardprinter, angive 47
- stoppe midlertidigt
  - udskriftsjob 49
- streger eller linjer på udskrevet billede 98
- strømsparertimeout
  - redigere 16
- strømsluk 10
- støjemissionsniveauer 121

## T

- TCP/IP 83
- teknisk support 88
- telekommunikationsmeddelelser 123
- tildel IP-adresse 84
- tilslutning
  - konfigurationer 81
- tip til
  - kopiere 51
  - scanne 56
  - udskrive 29
- topdæksel 9
- tovejskommunikation
  - aktivere 116
- transparenter 27
- trådløs 70, 81
  - fejlfinding 110, 118
  - printeren udskriver ikke 109
- trådløs netværkskompatibilitet 62
- trådløs opsætning
  - nødvendige oplysninger til 63
- trådløs printerserver
  - ikke installeret 116
- trådløs signalabsorbering 79

- trådløse indstillinger
  - ændre efter installation (Mac) 66
  - ændre efter installation (Windows) 66
- trådløst ad-hoc-netværk
  - oprette med Macintosh 67
  - oprette ved hjælp af Windows 67
  - tilføje en printer 70
- trådløst netværk
  - almindelige konfigurationer til hjemmet 75
  - fejlfinding 103
  - føje en printer til et eksisterende ad-hoc-netværk 70
  - interferens 79
  - løse
    - kommunikationsproblemer 118
  - nødvendige oplysninger til opsætning af trådløs udskrivning 63
  - oprette et ad-hoc trådløst netværk ved hjælp af Macintosh 67
  - oprette et ad-hoc trådløst netværk ved hjælp af Windows 67
  - signalstyrke 79
  - sikkerhed 62
  - sikkerhedsoplysninger 75
  - SSID 74
  - typer af trådløse netværk 78
- trådløst signal styrke 79
- tungt mat papir 25

## U

- udgivelser
  - finde 7
- udskifte blækpatroner 11
- udskriftshastigheden er lav 99
- udskriftsjob
  - annullere 50
  - genoptage 49
  - stoppe midlertidigt 49
- udskriftsmedier
  - etiketter 26
  - lykønskingskort 26
- udskrive
  - brugerdefineret papir 34
  - dokumenter 29
  - dokumenter fra hukommelseskort eller flashdrev 32
  - etiketter 33
  - flere sider på et ark 31

- fotos fra digitalkamera ved brug af DPOF 41
- fotos fra hukommelsesenhed ved brug af printersoftware 38
- fotos ved brug af korrekturarket 40
- fotos ved brug af printerens kontrolpanel 37
- fra en Bluetooth-aktiveret enhed 43
- fra et PictBridge-kompatibelt kamera 39
- konvolutter 33
- netværkskonfigurationsside 63
- omvendt siderækkefølge 30
- på begge sider af papiret 44, 45
- sidste side først 30
- sortere 30
- tip 29
- tosidet 44, 45
- udskrive i kladdetilstand 48
- udskrive, fejlfinding
  - computeren bliver langsommere under udskrivning 99
  - dårlig kvalitet langs sidens kanter 97
  - kan ikke slette dokumenter fra udskriftskøen 94
  - langsom udskrivning 99
  - streger eller linjer på udskrevet billede 98
- udskrivningstilstand redigere 48
- UK
  - specielle instruktioner til trådløs installation 65
- understøttede hukommelseskort og filtyper 37
- understøttede operativsystemer 18
- USB 70, 81
  - kabel 77
- USB-forbindelse med netværksforbindelse 81
- USB-port 10

## V

- VPN
  - mistet forbindelse til printer 118
- VPN-netværk 118
- vælge den trådløse port 116

## W

- websted
  - finde 7
- WEP 62
  - ad-hoc 67
- WEP-nøgle
  - finde 74
  - nøgleindeks 84
- Wi-Fi Protected Setup 70
  - bruge 73
- Wi-Fi Protected Setup, logo identificere 73
- Wi-Fi-indikator
  - beskrivelse af farver 65
  - indikatoren lyser ikke 109
  - Wi-Fi-indikatoren lyser grønt printerens udskriver ikke 110
  - Wi-Fi-indikator-lyset viser stadig begrænset forbindelse 112
  - Wi-Fi-indikatoren lyser stadig orange 111
- Windows-software
  - Abbyy Sprint OCR 18
  - Adobe Photo Album Starter Edition 18
  - Dell Ink Management System 18
  - Fast Pics 18
  - Faxløsningssoftware 18
  - Faxopsætningsværktøj 18
  - Printerhjem 18
  - Servicecenter 18
  - Trådløst opsætningsværktøj 18
  - Udskrivningsindstillinger 18
  - Værktøjslinje 18
- WPA 62
- WPA-adgangskode
  - finde 74
- WPA2 62
- WPS 70

## Æ

- ændre midlertidige indstillinger til standardindstillinger 15
- ændre strøm spare timeout 16
- ændre trådløse indstillinger efter installation (Mac) 66
- ændre trådløse indstillinger efter installation (Windows) 66
- ændre udskrivningstilstand 48

Ø

Økotilstand  
bruge 17